



«DAME SILENCIO,  
AGUA, ESPERANZA,  
DAME LUCHA,  
HIERRO,  
VOLCANES»»

Pablo Neruda



MANUAL  
DE IDENTIDAD  
VISUAL®

MIV



# CONTENIDO

## Elementos corporativos 7

- <b>Marca</b>	
· Conceptos	7
· Construcción	8
· Color / Departamentos	9
· Trama de seguridad	12
· Tamaños mínimos	13
· Áreas de seguridad	13
· Usos incorrectos	14
· Tipografía	15
· Eslogan / "nuestra sonrisa"	18
· Alineaciones	19
· Convivencia con logos institucionales	22
· Convivencia con logos de patrocinios / colaboradores	24

## Aplicaciones 25

- <b>Papelería</b>	
· Tarjetas de visita	25
· Documentos A4	26
· Tarjetón	27
· Sobre americano	28
· Sobres especiales	29
· Carpeta	30
· Documentos / plantilla	35
· Sello	42
- <b>Digital</b>	43
· Emailing	43
· Redes sociales	44
· <i>Website</i> . Elementos básicos	45
· Presentaciones	46
- <b>Vehículos</b>	48
· Corporativo	48
· Comercial	49
· Transporte / mercancías	50

## - Señalética 53

· Stand	53
· Expositor Productos	54
· Oficina / Recepción	55
· Rollup	56
· Valla 8x3	57
· Marquesina	58
- <b>Vestuario</b>	59
· Camiseta / Polo	59
· Gorra	63
· Uniformes	64
- <b>Productos / Etiquetas</b>	66
· Situación de la marca	66
· Embalaje	67
- <b>Merchandising</b>	68
· Calendario	68
· <i>Lanyard</i>	70
· Libreta	71
· Bolígrafo	72



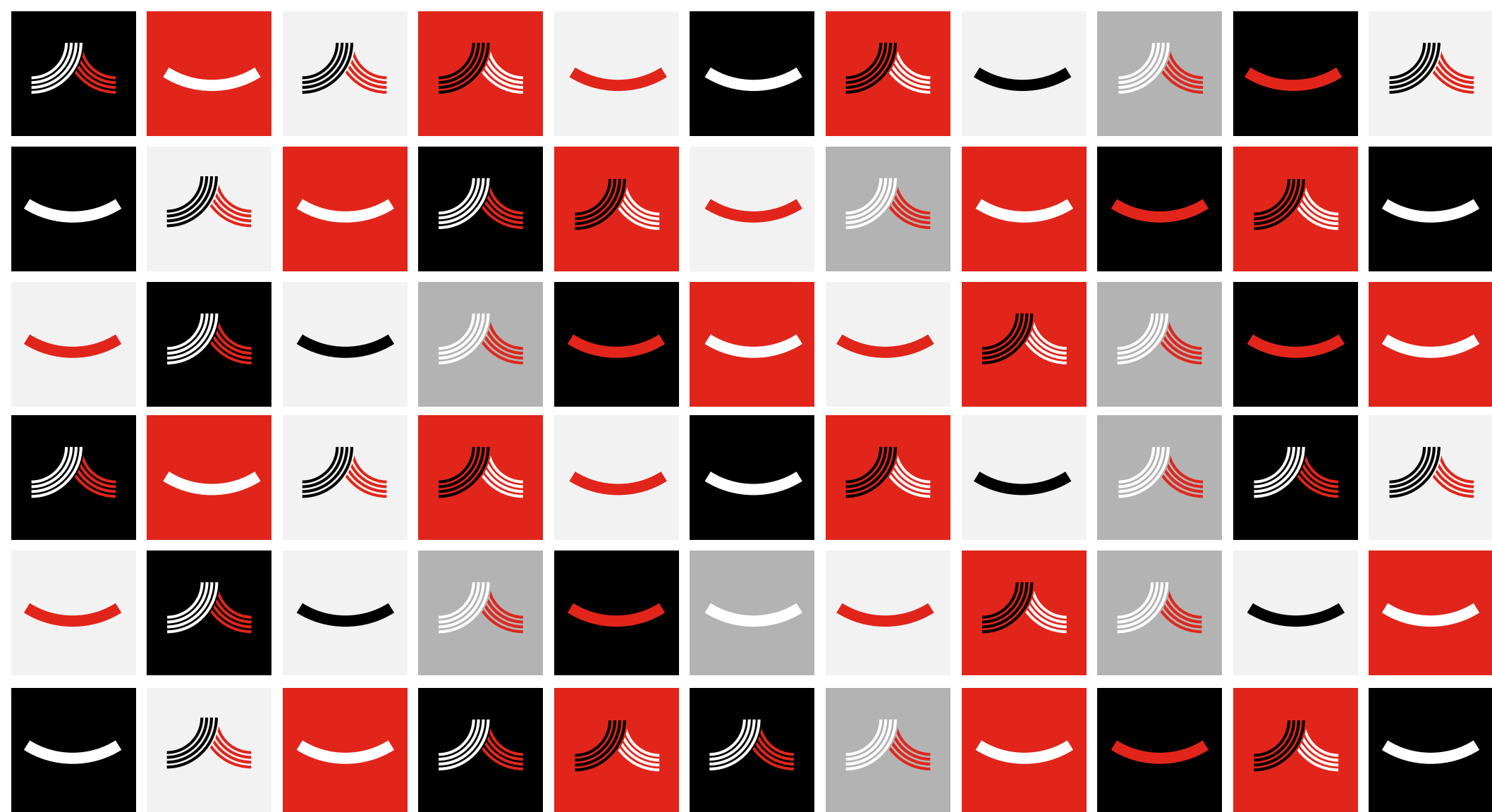



## ELEMENTOS CORPORATIVOS

### LA MARCA

#### Conceptos de imagen

**Volcanic Xperience** es tal y como se lee en su nombre de marca, “una experiencia”. Son muchos elementos que se han logrado unir en un solo propósito: dar a conocer el fruto de la tierra de las **Islas Canarias** al mundo entero. Una esencia que se respira y que sabe a tradición e innovación, a cultura y a conocimiento. Un producto que se eleva desde el fondo de la tierra volcánica de nuestras islas para sobrevolar los más aclamados y exquisitos lugares de este

mundo. Desde frutas y jugosas verduras de infinidad de múltiples colores hasta los quesos y vinos más premiados de la historia. Pero ¿cómo se consigue todo esto? no es un secreto y salta a la vista porque las Islas Canarias son únicas, no solamente por su situación geográfica, sino porque su clima es uno de los más productivos e insólitos que se puedan conocer. Con una media de 24º al año las convierten en un lugar casi único en el mundo.



# ELEMENTOS CORPORATIVOS

## LA MARCA

### Construcción

El concepto principal es la representación de un volcán que expulsa su lava, metáfora de la "tierra dando su fruto".

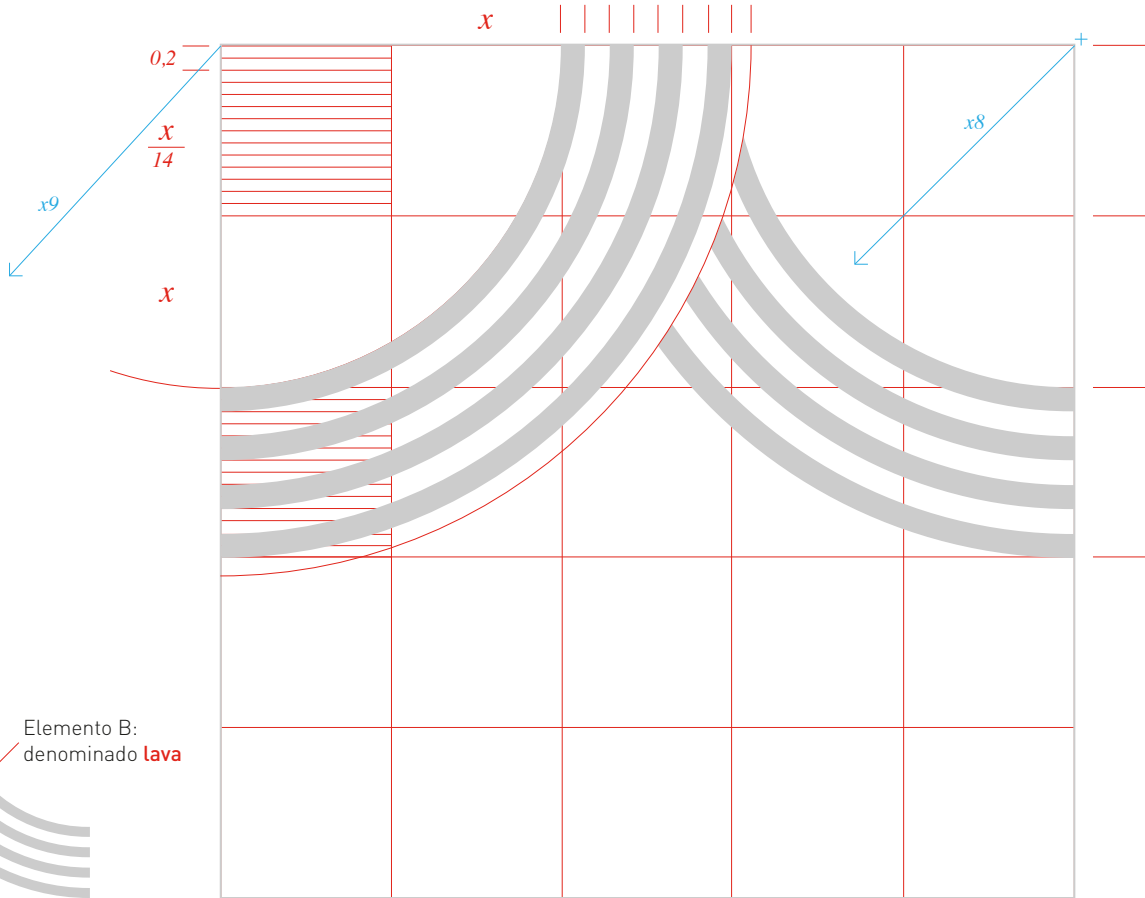
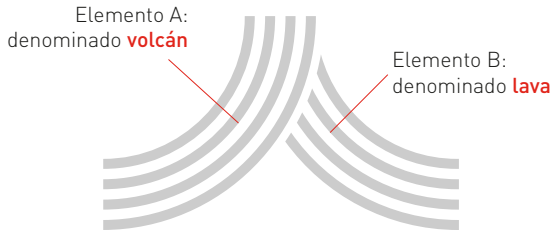





# ELEMENTOS CORPORATIVOS

## LA MARCA

### Color I

#### Primarios:

-  100% Negro
-  Pantone 485 C  
C2;M94,5;Y94,3;K0  
R225 G37 B27

#### Secundarios:

-  Pantone 7479 C
-  Pantone 306 C
-  Pantone 1375 C
-  Pantone 2728 C
-  Pantone 389 C
-  Pantone 212 C

- AGRICULTURA
- PESCA
- GANADERÍA
- POLÍTICAS EUROPEAS
- NUEVAS TECNOLOGÍAS
- PUBLICACIONES

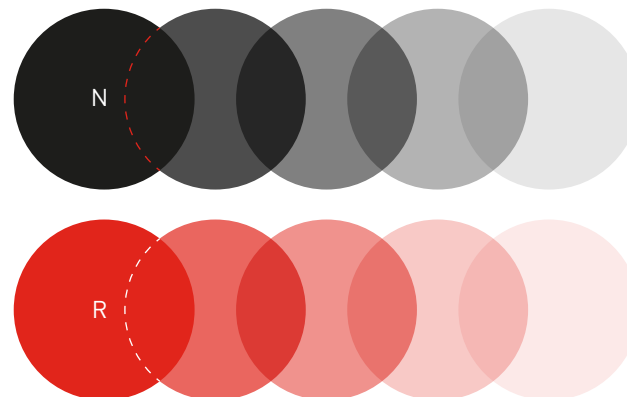
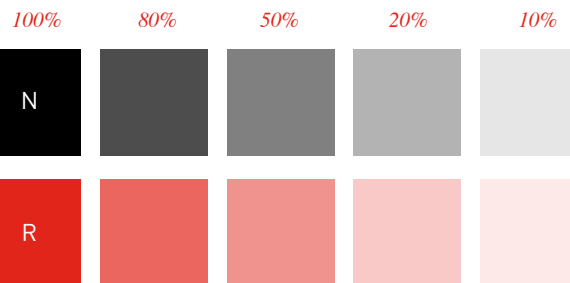



# ELEMENTOS CORPORATIVOS

## LA MARCA

Color II

Primarios:



Secundarios / Departamentos / Proyectos:

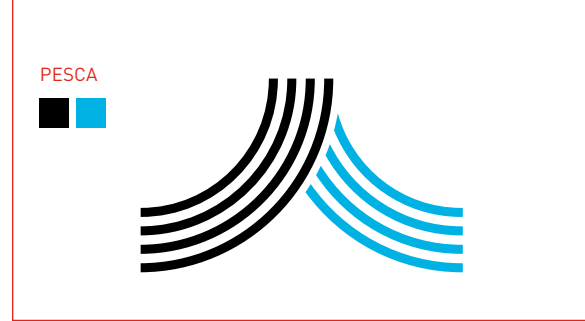
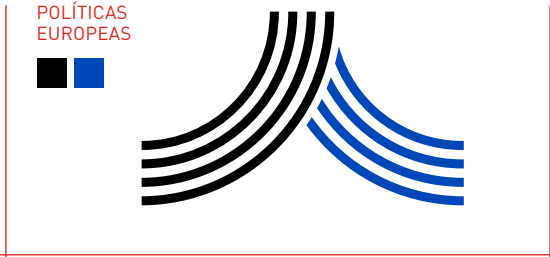

# ELEMENTOS CORPORATIVOS



## LA MARCA

### Color III

Sobre fondo negro  
*(color roca)*

Sobre fondo rojo corporativo  
*(color lava)*

Sobre fondo Pantone Cool Gray 2 C  
*(color ceniza)*

Negativo

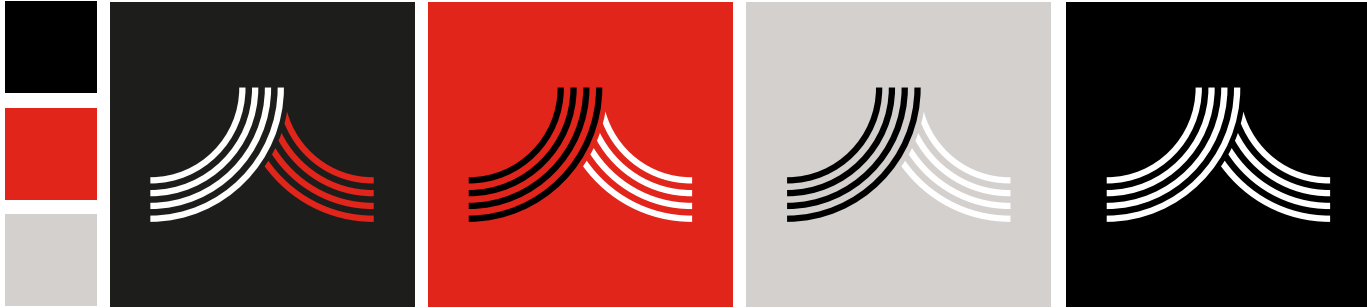

Negro  
Pantone 485 C



Negro 100%

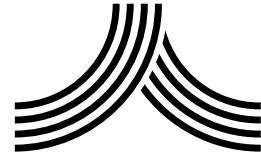

Pantone Cool Gray 2 C *(color ceniza)*



# ELEMENTOS CORPORATIVOS

## LA MARCA

### Trama de seguridad

- 2 versiones:
- colores corporativos [2 tintas]
  - colores ceniza [grises]

2 tintas

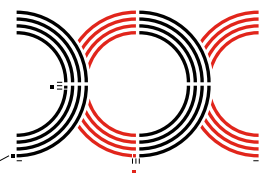

Pieza molde de separación

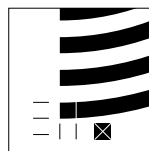

1 color (ceniza)

100%  
30%

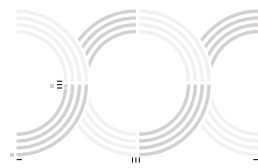

Negativo



Ejemplos

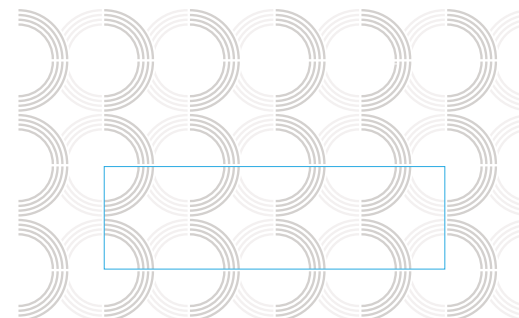
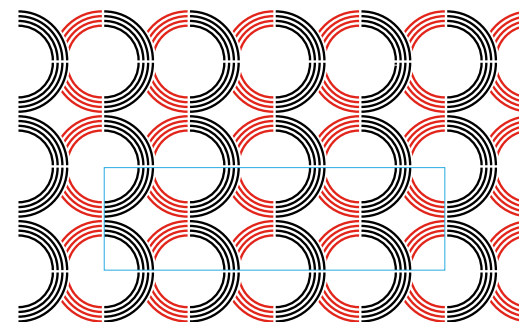

## ELEMENTOS CORPORATIVOS

### LA MARCA

#### Tamaños mínimos

Positivo 1 tinta

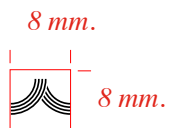

Área de 8 mm. por cada lado

Positivo 2 tintas

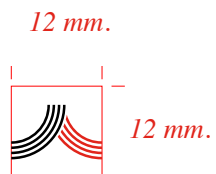

Área de 12 mm. por cada lado

Digital

36 px.

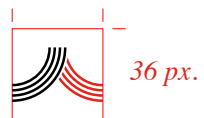

Negativo sobre 1 tinta

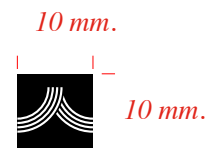

Área de 10 mm. por cada lado

Negativo sobre CMYK

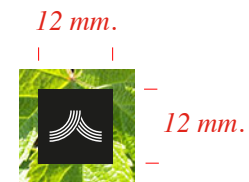

Área de 12 mm. por cada lado con área de seguridad sobre el fondo (ver siguiente apartado)

Áreas de seguridad

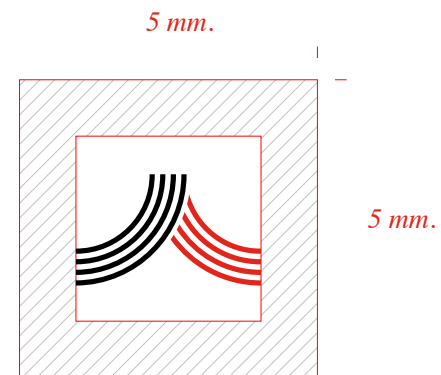

Se respetará siempre un área delimitada libre de imagen alrededor de la marca



# ELEMENTOS CORPORATIVOS

## LA MARCA

### Usos incorrectos

Será correcto lo que está exclusivamente descrito en este manual de marca. Cualquier variante de color, orientación, proporción o combinación es incorrecta y por tanto está prohibida.

Color incorrecto



Respetar siempre las opciones de color de la marca

No utilizar sombreados



Pierde legibilidad el conjunto

No deformarlo



Utilizar siempre las deformaciones proporcionales

No añadir degradados



Respetar las normas de color

Fondos de color ilegibles



Respetar las normas de color

No utilizar en baja resolución



Pierde calidad y legibilidad

No utilizar en baja resolución



Pierde legibilidad

No inclinar, ni rotar



Respetar las posiciones ya establecidas

ELEMENTOS  
CORPORATIVOS

## LA MARCA

## Tipografía I

Tipografía corporativa

## Montserrat

Esta familia tipográfica se puede descargar gratuitamente en la siguiente dirección web:

<https://fonts.google.com/specimen/Montserrat>

Palabra "Volcanic"

■  
**VOLCANIC**

*Montserrat Bold*

**ABCDEFGHIJKLMNÑOPQRSTUVWXYZ  
abcdefghijklmnopqrstuvwxyz  
1234567890@#%&\*+.**

Extra

Montserrat Regular

ABCDEFGHIJKLMNÑOPQRSTUVWXYZ  
abcdefghijklmnopqrstuvwxyz  
1234567890@#%&\*+.

Palabra "Xperience"

■  
**XPERIENCE**

*Montserrat Medium*

ABCDEFGHIJKLMNÑOPQRSTUVWXYZ  
abcdefghijklmnopqrstuvwxyz  
1234567890@#%&\*+.

Extra

Montserrat Extra Light

ABCDEFGHIJKLMNÑOPQRSTUVWXYZ  
abcdefghijklmnopqrstuvwxyz  
1234567890@#%&\*+.

## ELEMENTOS CORPORATIVOS

### LA MARCA

#### Tipografía II

Tipografía complementaria

#### Bebas Neue

Esta familia tipográfica se puede descargar gratuitamente en la siguiente dirección web:

<https://fonts.google.com/specimen/Bebas+Neue>

## TEXTO RESALTADO

*Bebas Neue Bold*

ABCDEFGHIJKLMNÑOPQRSTUVWXYZ  
1234567890@#%&\*+.

*Bebas Neue Light*

ABCDEFGHIJKLMNÑOPQRSTUVWXYZ  
1234567890@#%&\*+.

*Bebas Neue Book*

ABCDEFGHIJKLMNÑOPQRSTUVWXYZ  
1234567890@#%&\*+.

Ejemplo composición

## ART. 35 UVAS BLANCAS

Lorem ipsum dolor sit amet, consete adipiscing elit, sed diam nonummy nibh euismod tincidunt ut laoreet dolore magna aliquam erat volutpat.

USE

CONSECTETUER ADIPISCING ELIT,  
SED DIAM **NONUMMY** NIBH  
EUISMOD TINCIDUNT



ELEMENTOS  
CORPORATIVOS

LA MARCA

Tipografía III

Tipografías secundarias

**Open Sans**  
**PT Sans Narrow**  
**Nunito**

Estas familias tipográficas se pueden descargar gratuitamente en las siguientes direcciones web:

- <https://fonts.google.com/specimen/Open+Sans?query=open&stroke=Sans+Serif>
- <https://fonts.google.com/specimen/PT+Sans+Narrow?stroke=Sans+Serif>
- <https://fonts.google.com/specimen/Nunito>

*Open Sans Light*

# Texto 9: web, documentos

ABCDEFGHIJKLMNOPQRSTUVWXYZ  
abcdefghijklmnopqrstuvwxyz  
1234567890@#\$\$%&\*+.

*Nunito Regular*

ABCDEFGHIJKLMNOPQRSTUVWXYZ  
abcdefghijklmnopqrstuvwxyz  
1234567890@#\$\$%&\*+.

*PT Sans Narrow*

# Títulos y resaltados web

ABCDEFGHIJKLMNOPQRSTUVWXYZ  
abcdefghijklmnopqrstuvwxyz  
1234567890@#\$\$%&\*+.

*PT Sans Narrow Bold*

**ABCDEFGHIJKLMNOPQRSTUVWXYZ**  
**abcdefghijklmnopqrstuvwxyz**  
**1234567890@#\$\$%&\*+.**

## ELEMENTOS CORPORATIVOS

### LA MARCA

Eslogan / "nuestra sonrisa"

Lema:  
*Canary Local Product*  
Producto local canario

Bajo este eslogan de marca se promociona la autenticidad del producto de las Islas Canarias. Irá siempre acompañando al logotipo *Volcanic Xperience* en todos los casos y aplicaciones en donde sea posible añadirlo. Su protagonismo puede potenciarse dependiendo de la campaña o producto a promocionar por la marca.

Construcción

Idioma: inglés  
Tipografía: *Montserrat Bold*  
Color: Negro 100% y Pantone 485 C

**CANARY LOCAL PRODUCT**



El trazo de la risa provoca un desplazamiento del centro del conjunto para poder construir este diseño y poderla situar alineada con la palabra "Local"

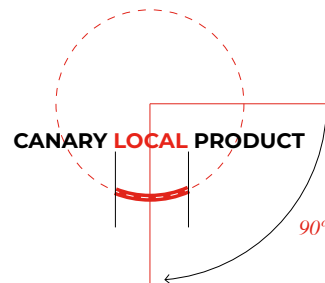

**CANARY LOCAL PRODUCT**

Posición en el conjunto de la marca  
Versión completa centrada



## ELEMENTOS CORPORATIVOS

### LA MARCA

#### Alineaciones I

Opciones estudiadas

Se contemplan una serie de alineaciones corporativas para poder abarcar un amplio abanico de posibilidades en su aplicación. Se deberán administrar y adaptar debidamente según cada caso.

V.1



V.2



V.3



ELEMENTOS  
CORPORATIVOS

LA MARCA

Alineaciones II

V.4



V.5



ELEMENTOS  
CORPORATIVOS

LA MARCA

Alineaciones III

V.6



V.7



V.8



V.9



## ELEMENTOS CORPORATIVOS

### LA MARCA

#### Convivencia. Logos institucionales I

Versiones en alineación horizontal con dos opciones diferentes. Se utiliza una línea fina para separar los logotipos de la marca quedando alineadas con la frase *Canary Local Product de nuestra imagen.*



Ejemplo de aplicación v.1



Ejemplo de aplicación v.1

Línea de separación (Pantone 485 C)



## ELEMENTOS CORPORATIVOS

### LA MARCA

#### Convivencia. Logos institucionales II

Versión de alineación en vertical.  
Los logotipos se situarán centrados en nuestra marca y delimitados por el ancho de la misma.  
Se incluyen los logos de FEDER.

Áreas de seguridad

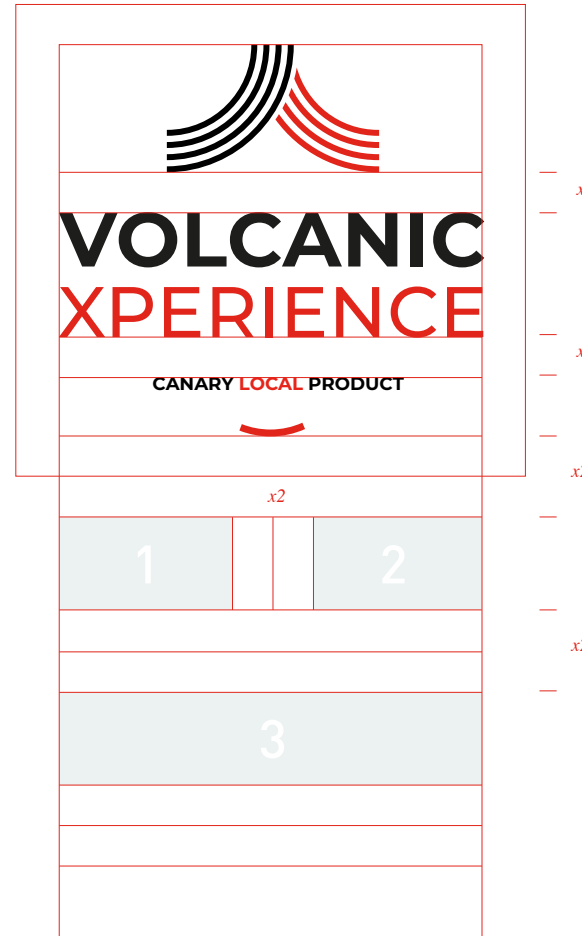

Ejemplo de aplicación



## ELEMENTOS CORPORATIVOS

### LA MARCA

#### Convivencia.

- Logos de patrocinios
- Logos de colaboradores

Versiones en alineación horizontal y vertical. La primera los logotipos quedan alineados a la derecha de nuestra marca, en la segunda justo debajo alineados con la palabra Volcanic.

Como colaboración. Horizontal



Ejemplo de aplicación



Colaboradores. Vertical

Ejemplo de aplicación





## APLICACIONES

## PAPELERÍA

### Tarjetas de visita

2 versiones a doble cara, 2 tintas:

- Formato estandar (horizontal)
- Formato cuadrado

Estandar (personales)  
85x45 mm.



10 pt.	<b>Nombre</b>	_____	Datos personales
	<b>Apellido Apellido</b>	_____	
6,5 pt.	<b>Departamento / cargo</b>	_____	Ocupación
		_____	
7 pt.		Mercatenerife. Complejo E, Poligono Ind. El Mayorazgo, Sector 2 38110 Santa Cruz de Tenerife	Contacto
9 pt.		<b>647 322 291</b>	
		www.volcanicxperience.com	

Cuadrado (promocionales)  
65x65 mm.

V.1



V.2



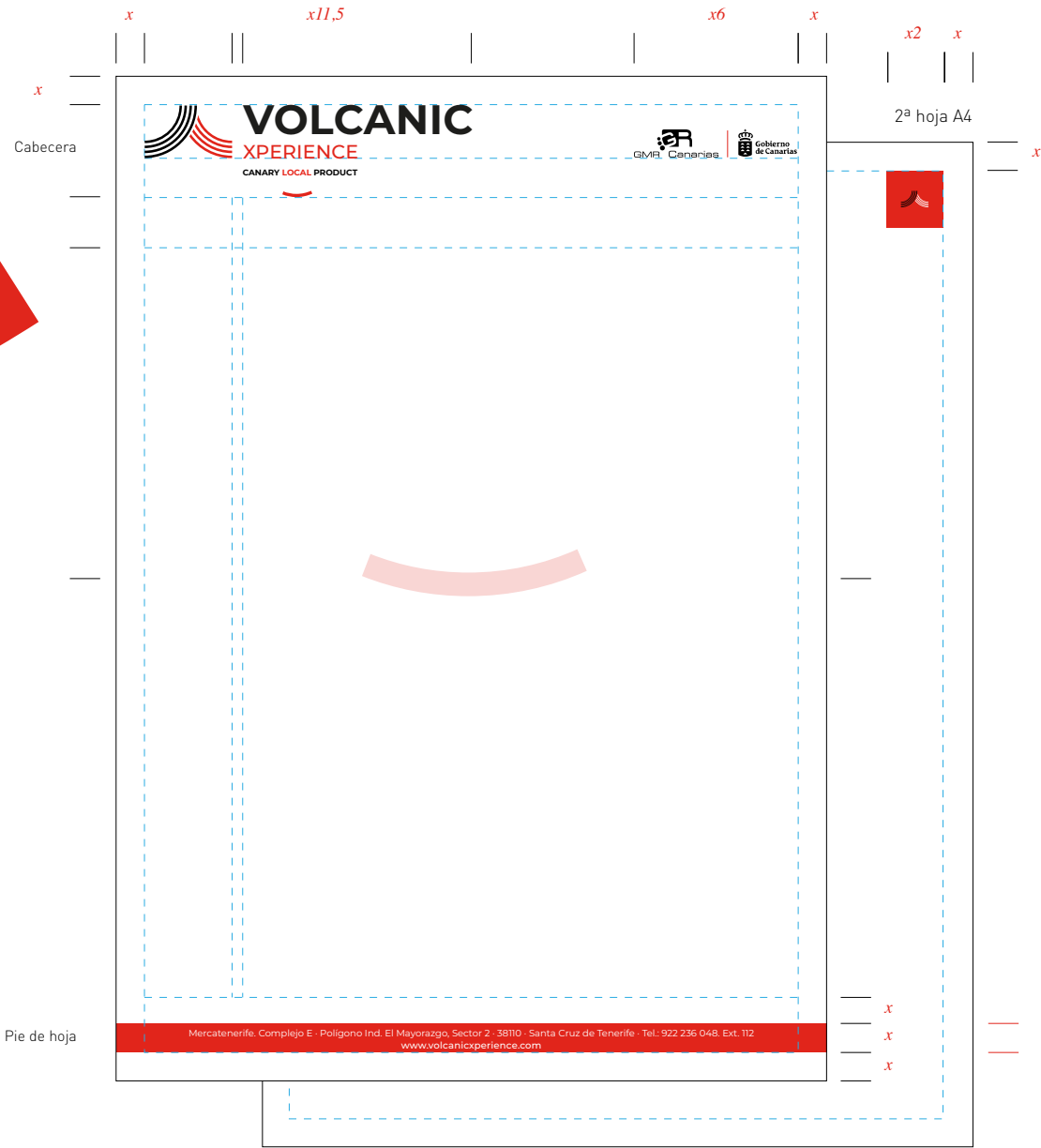

# APLICACIONES

## PAPELERÍA

### Documentos A4

- Formato vertical:
- 210x297 mm.
  - 2 tintas
  - 1 cara

6,5 pt.

## APLICACIONES

### PAPELERÍA

#### Tarjetón

Formato horizontal:

- 148x105 mm.
- 2 tintas
- 2 caras

Formato cuadrado:

- 100x100 mm.
- 2 tintas
- 2 caras

V.1

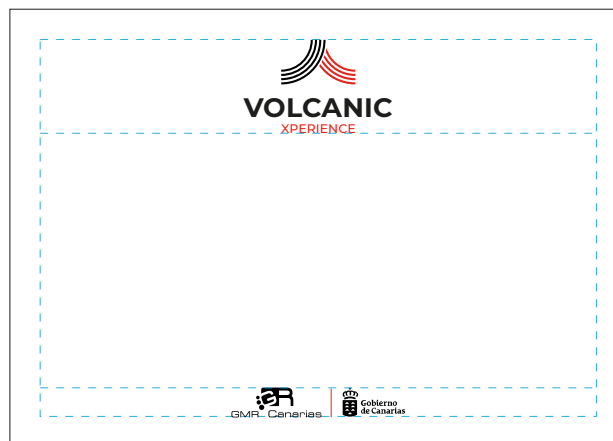
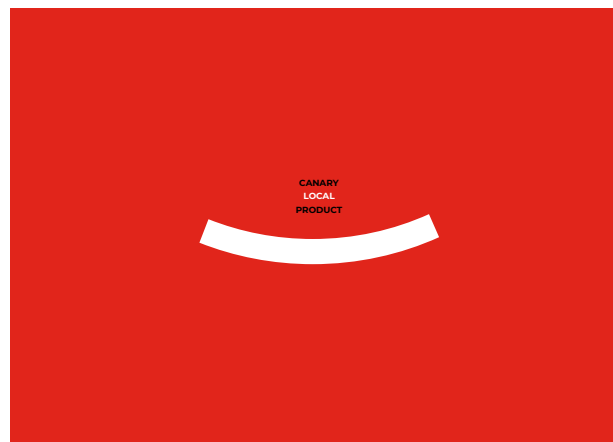

x

V.2

TARJETÓN

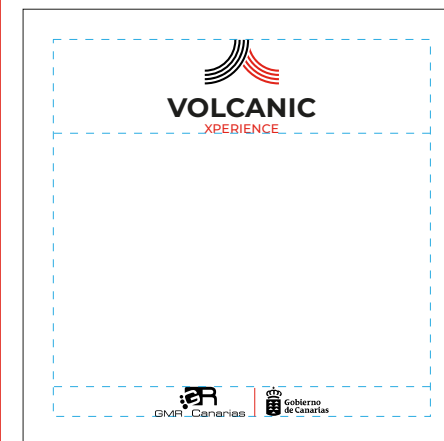
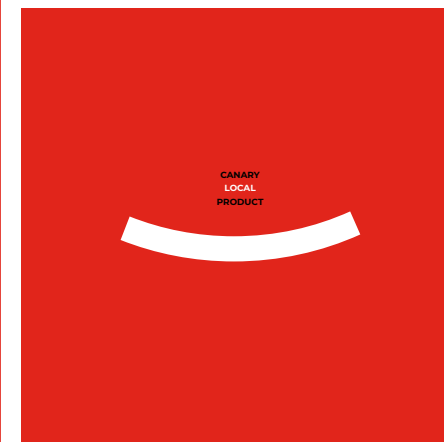

x

x3

x

x

x

## APLICACIONES

### PAPELERÍA

#### Sobre americano

Formato horizontal:  
· 220x210 mm.  
· 2 tintas

Parte frontal



SOBRE AMERICANO

7 pt.

x

7 pt.

8 pt.

x

Solapa trasera

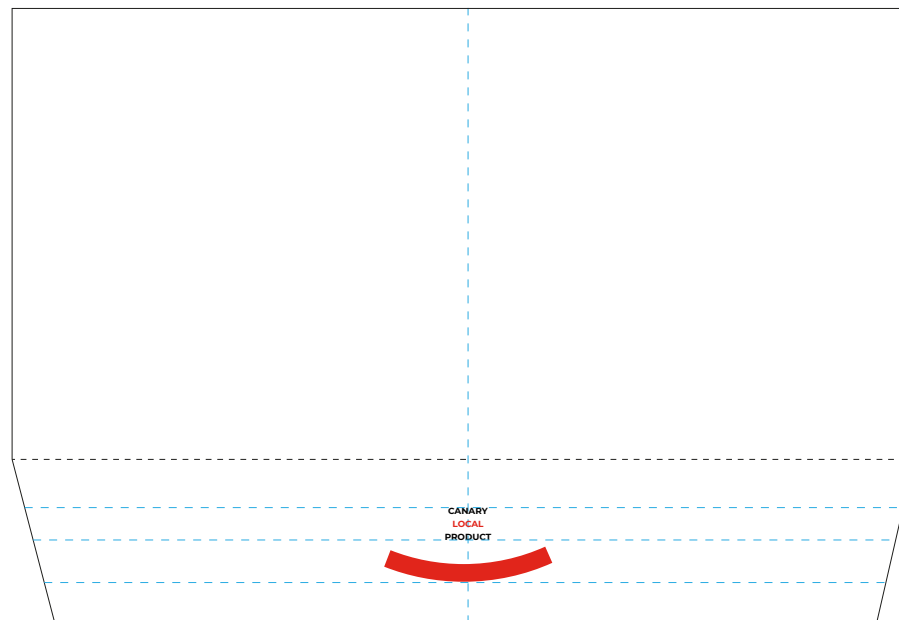

x5,5

x

## APLICACIONES

## PAPELERÍA

### Sobres especiales

Formatos:

Sobre horizontal mediano correos

- 229x162 mm.
- 2 tintas

Sobre horizontal grande A4

- 324x229 mm.
- 2 tintas

Sobre mediano correos

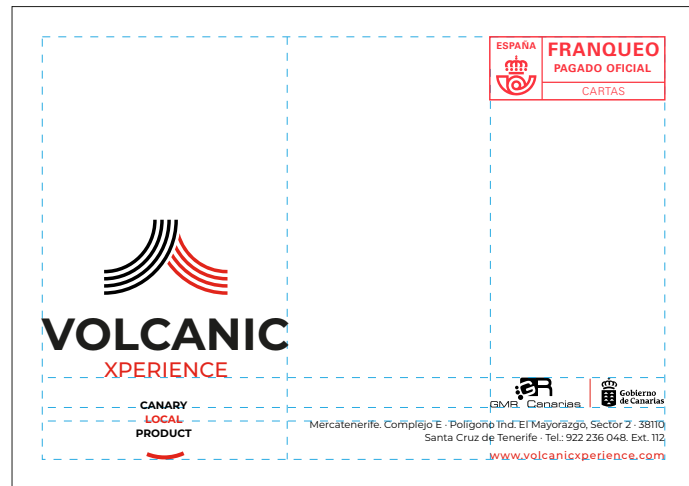

SOBRES ESPECIALES

Sobre grande A4

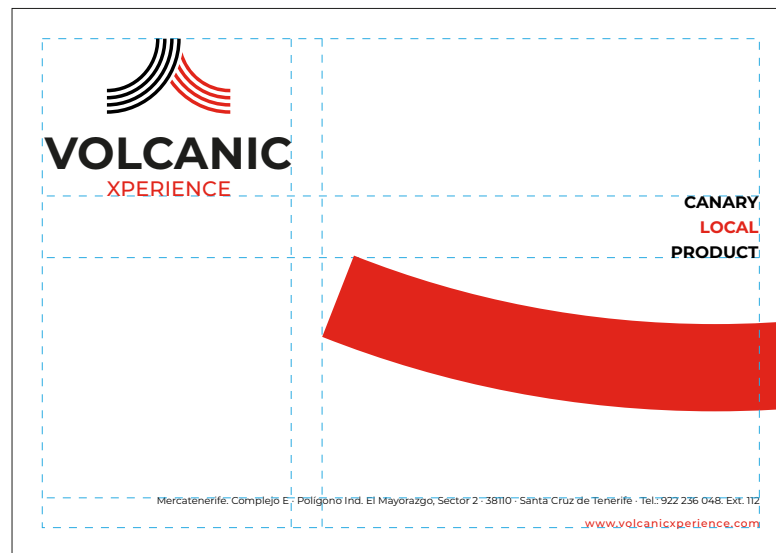

— x — 7 pt.  
— x — 8 pt.

## APLICACIONES

## PAPELERÍA

**Carpeta I.**  
**Modelo: Corporativa**

Formato:

- 458x320 mm.
- 2 tintas

Exteriores

Trasera Portada

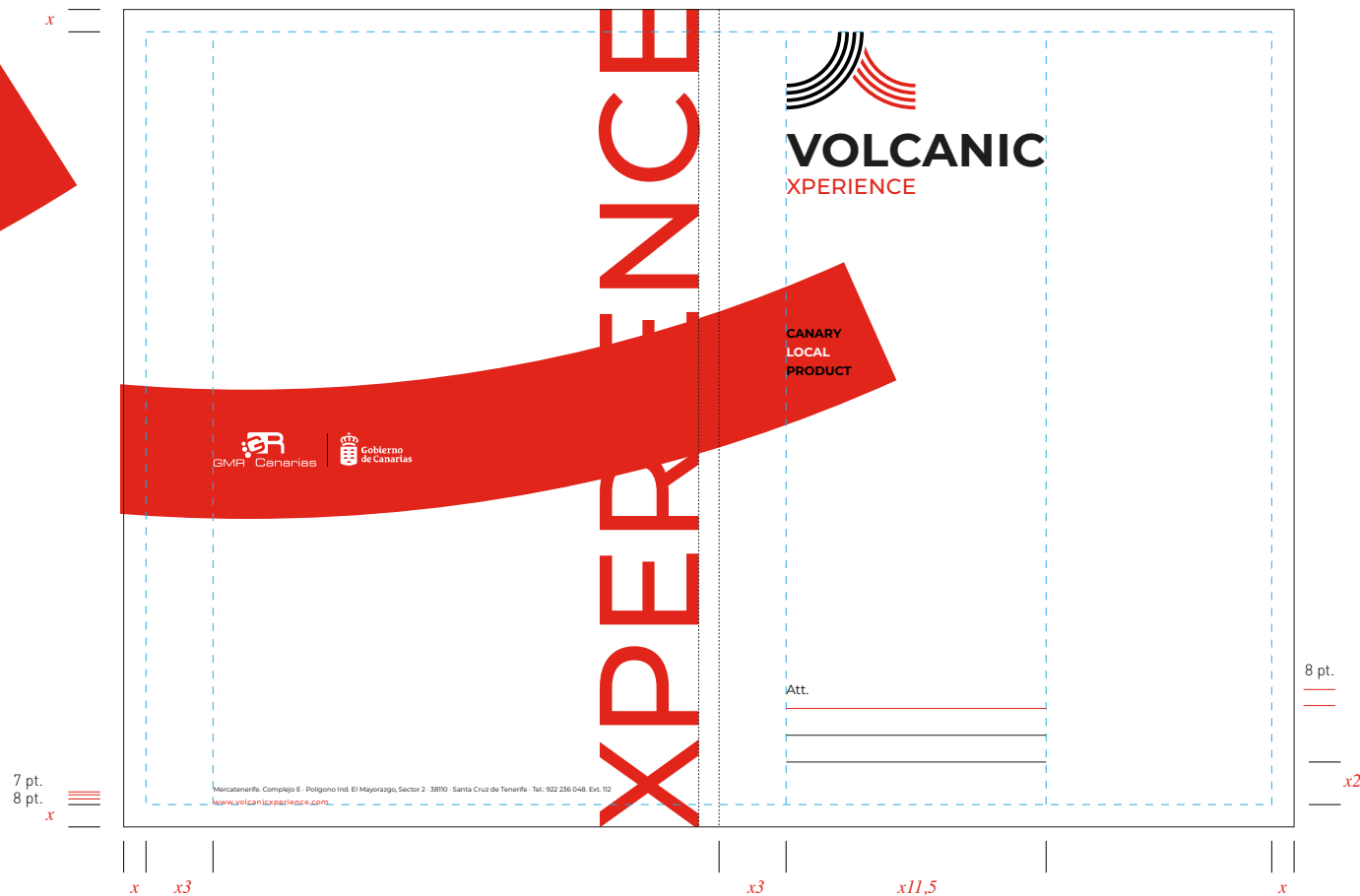

Exteriores

Trasera Portada



# APLICACIONES

## PAPELERÍA

**Carpeta II.  
Modelo: Proyectos**

Formato:

- 458x320 mm.
- 2 tintas

7 pt.  
8 pt.

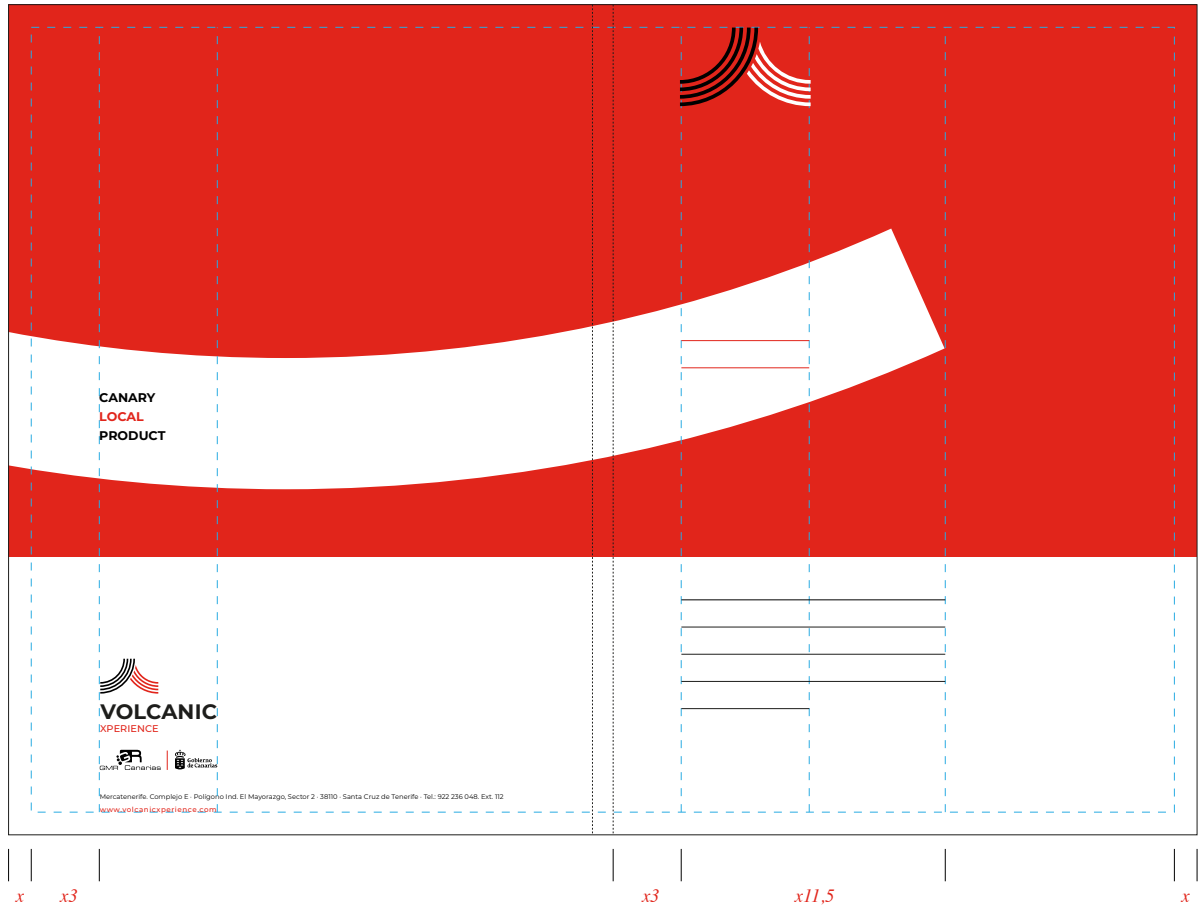

APLICACIONES

PAPELERÍA

**Carpeta III.  
Modelo: Presentaciones I**

Formato:

- 458x320 mm.
- 2 tintas

Exteriores

Trasera Portada





APLICACIONES

PAPELERÍA

**Carpeta IV.**  
**Modelo: Presentaciones II**

Formato:

- 458x320 mm.
- 2 tintas

Exteriores

Trasera Portada

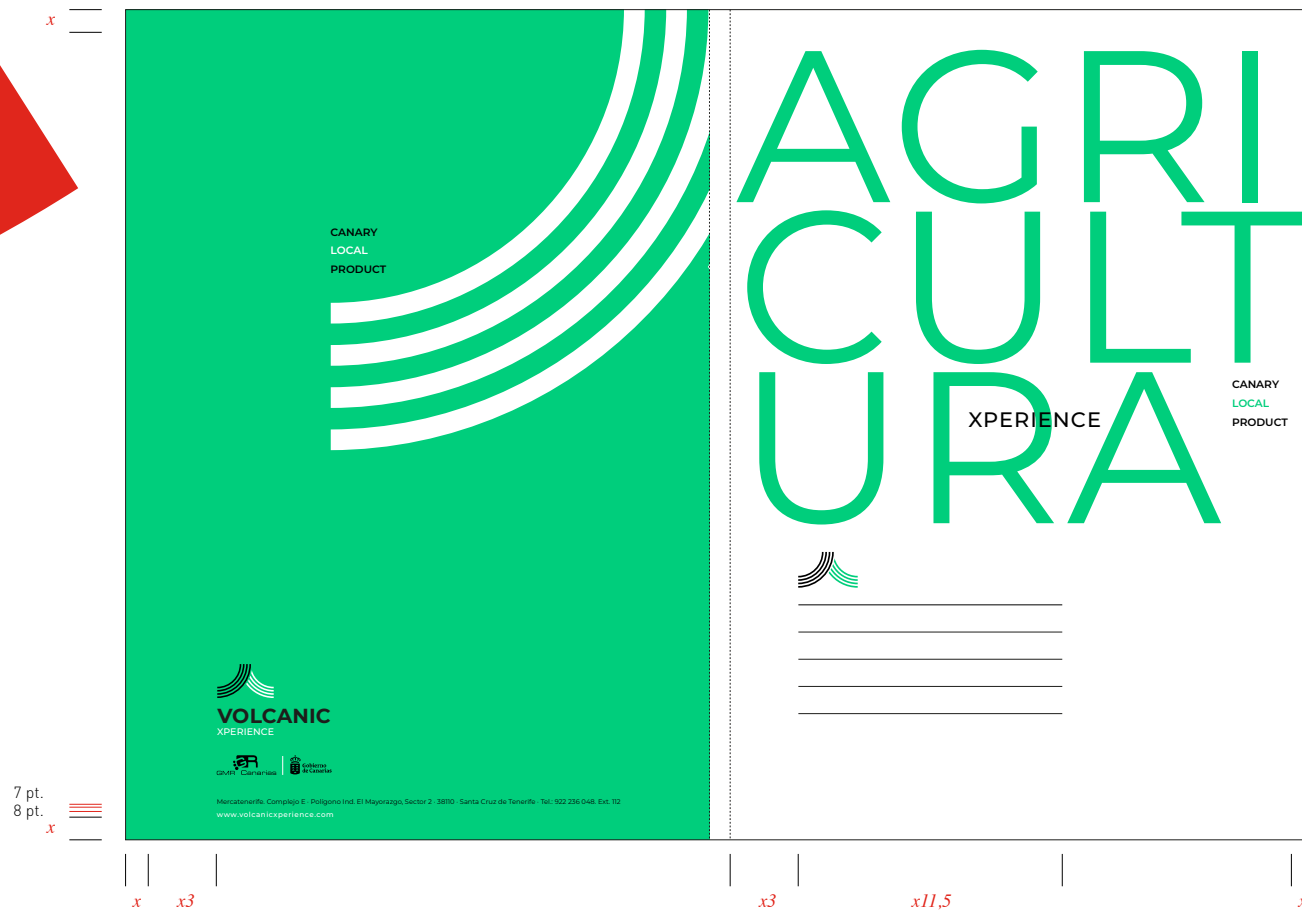

APLICACIONES

PAPELERÍA

**Carpeta V.**  
**Modelo: Presentaciones III**

Formato:

- 458x320 mm.
- 2 tintas

Exteriores

Trasera Portada

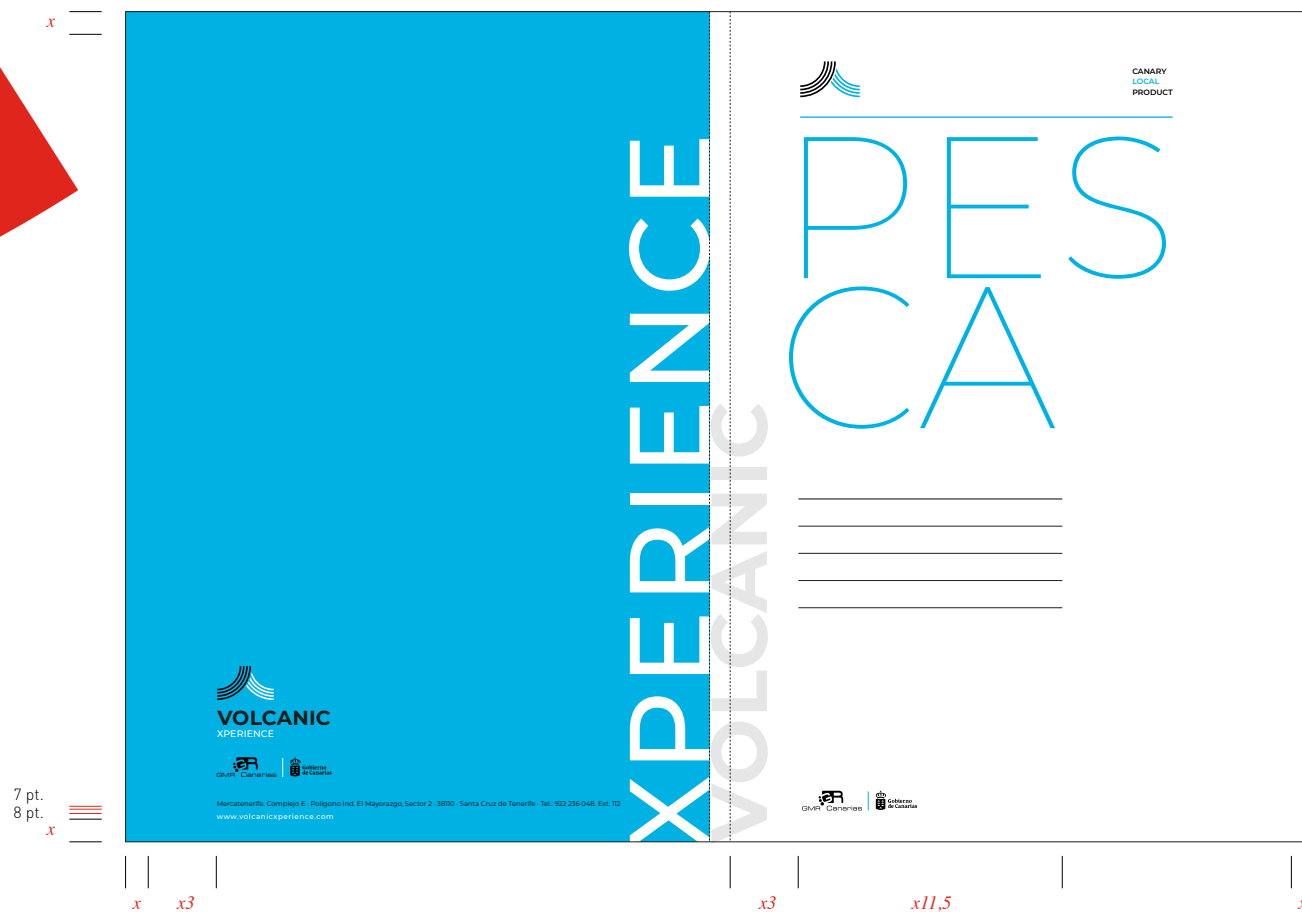

## APLICACIONES

### PAPELERÍA

Documentos / plantilla  
Modelo: Cuadrícula A4

Aplicación:  
Microsoft Word

Formato:  
210x297 mm.

Color:  
2 tintas

Nombre de archivo:  
A4 word carta

2023 / V.1

Párrafo único

Cabecera



Aire

Zona escritura  
· 1 párrafo

Aire

Pie documento

Aire



**VOLCANIC EXPERIENCE**



Sra. M<sup>a</sup> José Rodríguez Díaz  
C/ Aguacencio, 45  
38710 San Pedro  
La Palma · Islas Canarias

Nos complace comunicarle,

Duis autem vel eum iriure dolor in hendrerit in vulputate velit esse molestie consequat, vel illum dolore eu feugiat nulla facilisis at vero eros et accumsan et iusto odio dignissim qui blandit praesent luptatum zzril delenit augue duis dolore te feugait nulla facilisi. Lorem ipsum dolor sit amet, consetetur adipisicing elit, sed diam nonummy nibh euismod tincidunt ut laoreet dolore magna aliquam erat volutpat. Ut wisi enim ad minim veniam, quis nostrud exerci tation ullamcorper suscipit lobortis nisl ut aliquip ex ea commodo consequat.

**Nombre Apellido Apellido**  
Cargo de la persona



Santa Cruz de Tenerife, 18 marzo 2024



 Mercatenerife. Complejo E - Polígono Ind. El Mayorazgo, Sector 2  
38110 - Santa Cruz de Tenerife - Tel.: 922.236.048. Ext. 112  
[www.volcanicexperience.com](http://www.volcanicexperience.com)

· Open SANS Regular  
· 12 pt.  
· Negro

· Open SANS Bold / Regular  
· 10 pt.  
· Negro

· Open SANS Regular  
· 8 pt.  
· Negro

· Montserrat Regular / Bold  
· 7,5 pt.

# APLICACIONES

## PAPELERÍA

### Documentos / plantilla Modelo: WORD A4

Aplicación:  
*Microsoft Word*

Formato:  
210x297 mm.

Color:  
2 tintas

Nombre de archivo:  
*A4 word color*

2023 / V.1

Doble párrafo

Lorem ipsum dolor sit amet, consectetur adipiscing elit, sed diam nonummy nibh euismod tincidunt ut laoreet

Lorem ipsum dolor sit amet, consectetur adipiscing elit, sed diam nonummy nibh euismod tincidunt ut laoreet dolore magna aliquam erat volutpat. Ut wisi enim ad minim veniam, quis nostrud exerci tation ullamcorper suscipit lobortis nisl ut aliquip.

Duis autem vel eum iriure dolor Lorem ipsum dolor sit amet, in hendrerit in vulputate velit consectetur adipiscing elit, sed esse molestie consequat, vel diam nonummy nibh euismod illum dolore eu feugiat nulla tincidunt ut laoreet dolore facilisis at vero eros et accumsan magna aliquam erat volutpat. Ut et iusto odio dignissim qui wisi enim ad minim veniam, quis blandit praesent luptatum zzril nostrud exerci tation delenit augue duis dolore te feugiat nulla facilisis. Lorem ipsum dolor sit amet, consequat. Duis autem vel eum cons ectetur adipiscing elit, sed iriure dolor in hendrerit in diam nonummy nibh euismod vulputate velit esse molestie tincidunt ut laoreet dolore consequat, vel illum dolore eu magna aliquam erat volutpat. Ut feugiat nulla facilisis at vero eros wisi enim ad minim veniam, quis et accumsan et iusto odio nostrud exerci tation dignissim qui blandit praesent ullamcorper suscipit lobortis nisl ut aliquip ex ea commodo. dolore te feugiat nulla facilisis.

Párrafo único

Cabecera

Aire

Zona escritura  
· 1 párrafo

Marca de agua

Aire

Pie documento

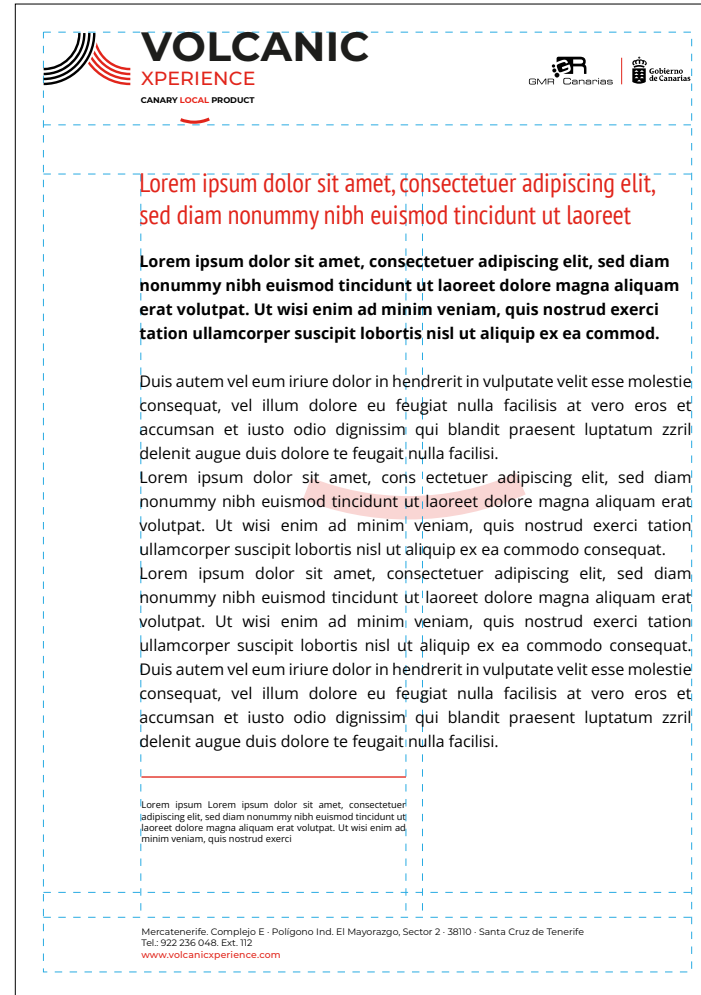

· PT SANS Narrow  
· 18 pt.  
· Rojo

· Open SANS Bold  
· 12 pt.  
· Negro

· Open SANS Regular  
· 12 pt.  
· Negro

· Montserrat Regular / Bold  
· 7,5 pt.

## APLICACIONES

## PAPELERÍA

### Documentos / plantilla Modelo: WORD A4

Aplicación:  
*Microsoft Word*

Formato:  
210x297 mm.

Color:  
1 tinta

 Nombre de archivo:  
*A4 word bn*

2023 / V.1

Párrafo único / Doble párrafo

Cabecera

Aire

Zona escritura  
· 1 párrafo  
· 2 párrafos

Aire

Pie documento

Aire

· PT SANS Narrow  
· 18 pt.

· Open SANS Bold  
· 12 pt.

· Open SANS Regular  
· 12 pt.

· Montserrat Regular / Bold  
· 7,5 pt.

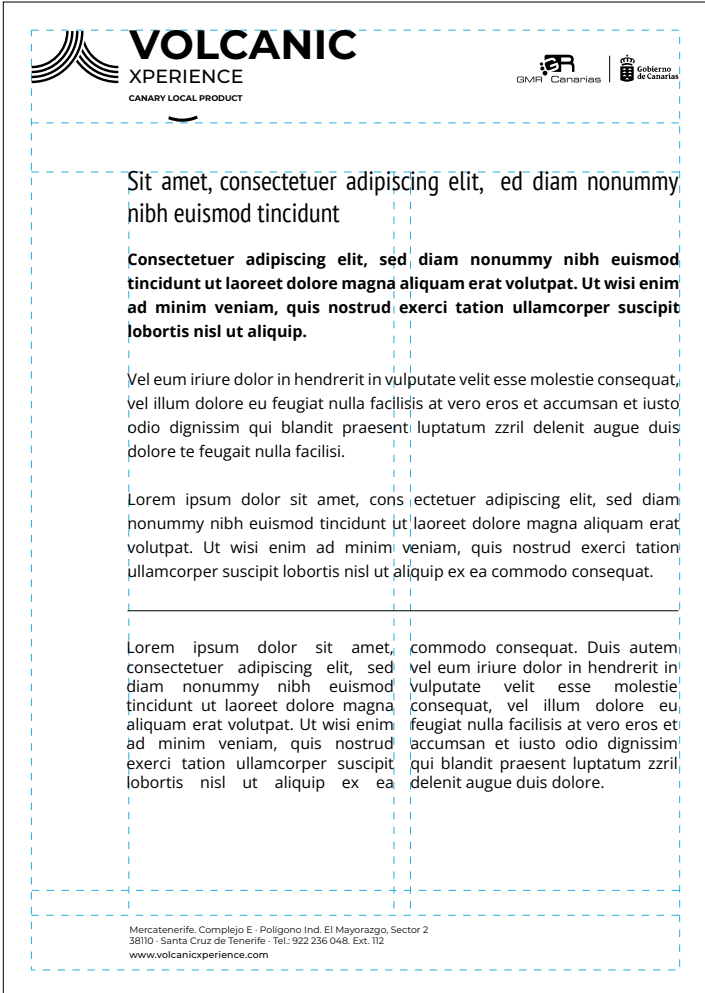

The image shows a Word document template for 'VOLCANIC XPERIENCE'. The document is set to A4 size and contains the following elements:

- Header (Cabecera):** Features the 'VOLCANIC XPERIENCE' logo (with 'CANARY LOCAL PRODUCT' below it) on the left and the 'G.M.A. Canarias' logo and 'Gobierno de Canarias' logo on the right.
- Body (Zona escritura):** Contains three paragraphs of placeholder text:
  - Paragraph 1: 'Sit amet, consectetur adipiscing elit, sed diam nonummy nibh euismod tincidunt' (PT SANS Narrow, 18 pt).
  - Paragraph 2: 'Consectetur adipiscing elit, sed diam nonummy nibh euismod tincidunt ut laoreet dolore magna aliquam erat volutpat. Ut wisi enim ad minim veniam, quis nostrud exerci tation ullamcorper suscipit lobortis nisl ut aliquip.' (Open SANS Bold, 12 pt).
  - Paragraph 3: 'Vel eum iriure dolor in hendrerit in vulputate velit esse molestie consequat, vel illum dolore eu feugiat nulla facilisis at vero eros et accumsan et iusto odio dignissim qui blandit praesent luptatum zzril delenit augue duis dolore te feugait nulla facilisi.' (Open SANS Regular, 12 pt).
- Footer (Pie documento):** Contains contact information: 'Mercatenerife. Complejo E. Polígono Ind. El Mayorazgo, Sector 2 38110 - Santa Cruz de Tenerife - Tel.: 922 236 048, Ext. 112 www.volcanicxperience.com' (Montserrat Regular / Bold, 7.5 pt).

# APLICACIONES

## PAPELERÍA

### Documentos / plantilla Modelo: WORD 2ª A4

Aplicación:  
*Microsoft Word*

Formato:  
210x297 mm.

Color:  
2 tintas

 Nombre de archivo:  
*2 A4 word color*

Doble párrafo

Cabecera

Aire

Zona escritura  
· 2 párrafos

Aire

Pie documento

Aire

Aire

Open SANS Regular  
· 12 pt.

Montserrat Regular / Bold  
· 7,5 pt.

Mercatenerife. Complejo E - Polígono Ind. El Mayorazgo, Sector 2 - 38110 - Santa Cruz de Tenerife  
Tel.: 922 236 048. Ext. 112.  
[www.volcanicexperience.com](http://www.volcanicexperience.com)

38

# APLICACIONES

## PAPELERÍA

### Documentos / plantilla Modelo: WORD 2ª A4

Aplicación:  
*Microsoft Word*

Formato:  
210x297 mm.

Color:  
1 tinta

 Nombre de archivo:  
*2 A4 word bn*

Doble párrafo

Cabecera

Aire

Zona escritura  
· 2 párrafos

Aire

Pie documento

Aire

Aire

Open SANS Regular  
· 12 pt.

Montserrat Regular / Bold  
· 7,5 pt.

Mercatenerife. Complejo E - Polígono Ind. El Mayorazgo, Sector 2 - 38110 - Santa Cruz de Tenerife  
Tel.: 922 236 048. Ext. 112.  
www.volcanicxperience.com

39

## APLICACIONES

## PAPELERÍA

Documentos / plantilla  
Modelo: WORD Informes

Aplicación:  
*Microsoft Word*

Formato:  
210x297 mm.

Color:  
2 tintas

Nombre de archivo:  
*A4 word informe: 1 y 2*

Modelos:

1 **COMUNICA**

2 **INFORMA**

2023 / V.1

Párrafo único

The diagram shows a Word document template layout with the following elements and specifications:

- Cabecera:**
  - Logo: VOLCANIC EXPERIENCE CANARY LOCAL PRODUCT
  - Logos: G.M.R. Canarias and Gobierno de Canarias
- Aire:**
  - Red bar: **COMUNICA**
    - Font: Montserrat Semibold, 30 pt.
    - Color: Negativo sobre rojo
- Aire:**
  - Text: **Lorem ipsum dolor sit amet, consectetur adipiscing elit, sed diam nonummy nibh euismod tincidunt ut laoreet dolore magna aliquam erat volutpat. Ut wisi enim ad minim veniam, quis nostrud exerci tation ullamcorper suscipit lobortis nisl ut aliquip ex ea commod.**
- Zona escritura:**
  - Text: **Duis autem vel eum iriure dolor in hendrerit in vulputate velit esse molestie consequat, vel illum dolore eu feugiat nulla facilisis at vero eros et accumsan et iusto odio dignissim qui blandit praesent luptatum zzril delenit augue dui dolore te feugait nulla facilisi.**
  - Text: **Lorem ipsum dolor sit amet, consectetur adipiscing elit, sed diam nonummy nibh euismod tincidunt ut laoreet dolore magna aliquam erat volutpat. Ut wisi enim ad minim veniam, quis nostrud exerci tation ullamcorper suscipit lobortis nisl ut aliquip ex ea commodo consequat.**
  - Text: **Lorem ipsum dolor sit amet, consectetur adipiscing elit, sed diam nonummy nibh euismod tincidunt ut laoreet dolore magna aliquam erat volutpat. Ut wisi enim ad minim veniam, quis nostrud exerci tation ullamcorper suscipit lobortis nisl ut aliquip ex ea commodo consequat.**
  - Text: **Duis autem vel eum iriure dolor in hendrerit in vulputate velit esse molestie consequat, vel illum dolore eu feugiat nulla facilisis at vero eros et accumsan et iusto odio dignissim qui blandit praesent luptatum zzril delenit augue dui dolore te feugait nulla facilisi.**
- Marca de agua:**
  - Text: **Mercatenerife. Complejo E - Poligono Ind. El Mayorazgo, Sector 2 - 38110 - Santa Cruz de Tenerife**
  - Text: **Tel.: 922 236 048, Ext. 112**
  - Text: **[www.volcanicexperience.com](http://www.volcanicexperience.com)**
- Aire:**
  - Text: **COMUNICA** (Open SANS Medium, 12 pt., Negro)
  - Text: **INFORMA** (Open SANS Regular, 12 pt., Negro)
- Pie documento:**
  - Text: **COMUNICA** (Montserrat Regular / Bold, 7,5 pt.)



## APLICACIONES

## PAPELERÍA

Documentos / plantilla  
Modelo: WORD Carta Institucional

Aplicación:  
Microsoft Word

Formato:  
210x297 mm.

Color:  
2 tintas

Nombre de archivo:  
A4 word carta

2023 / V.1

Párrafo único

Cabecera



Aire

Zona escritura  
· 1 párrafo

Aire

Pie documento

Aire

**VOLCANIC EXPERIENCE**





Sra. M<sup>a</sup> José Rodríguez Díaz  
C/ Aguacencio, 45  
38710 San Pedro  
La Palma · Islas Canarias



Nos complace comunicarle,

Duis autem vel eum iriure dolor in hendrerit in vulputate velit esse molestie consequat, vel illum dolore eu feugiat nulla facilisis at vero eros et accumsan et iusto odio dignissim qui blandit praesent luptatum zzril delenit augue duis dolore te feugait nulla facilisi. Lorem ipsum dolor sit amet, cons ectetuer adipiscing elit, sed diam nonummy nibh euismod tincidunt ut laoreet dolore magna aliquam erat volutpat. Ut wisi enim ad minim veniam, quis nostrud exerci tation ullamcorper suscipit lobortis nisl ut aliquip ex ea commodo consequat.

**Nombre Apellido Apellido**  
Cargo de la persona



Santa Cruz de Tenerife, 18 marzo 2024



 Mercatenerife. Complejo E - Polígono Ind. El Mayorazgo, Sector 2  
38110 - Santa Cruz de Tenerife - Tel.: 922.236.048. Ext. 112  
[www.volcanicexperience.com](http://www.volcanicexperience.com)

· Open SANS Regular  
· 12 pt.  
· Negro

· Open SANS Bold / Regular  
· 10 pt.  
· Negro

· Open SANS Regular  
· 8 pt.  
· Negro

· Montserrat Regular / Bold  
· 7,5 pt.

## APLICACIONES

### PAPELERÍA

#### Sellos

Formatos:

V.1 tamaño mínimo  
· 20x20 mm.

V.2 tamaño máximo  
· 35x35 mm.

· 1 tinta (rojo o negro)

Negativo

V.1



V.2



Área de seguridad

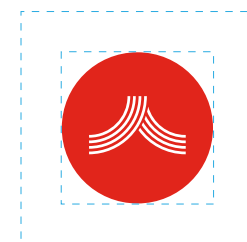

*x: 5 mm.*

x

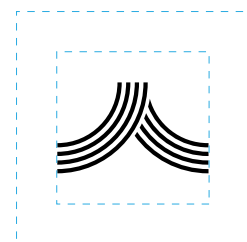

x

Positivo

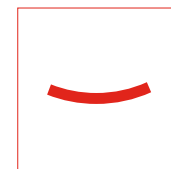



# APLICACIONES

## DIGITAL Redes sociales

Fotos de perfil:

Facebook:  
180x180 px.

Instagram:  
180x180 px.

Twitter:  
400x400 px.

Facebook e Instagram



Twitter



Eslogan (gif animado)

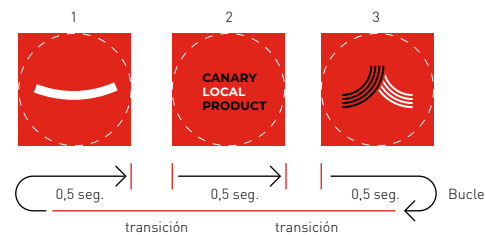

Iconos

2 estilos

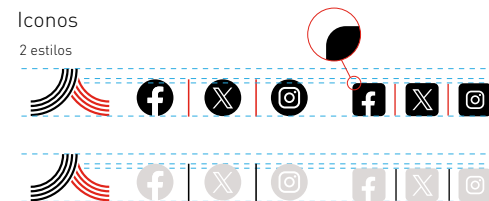

# APLICACIONES

## DIGITAL

### Website. Elementos básicos

Para aplicar los valores que se proponen en este apartado, se tomará como ejemplo un tamaño estándar de una *website*.

La arquitectura representada no tiene porqué ser la que finalmente se realice. Ésto dependerá principalmente del diseño final del portal web.

Lo que se pretende es señalar algunas líneas importantes de actuación en relación a la marca y como aplicarla en la misma.

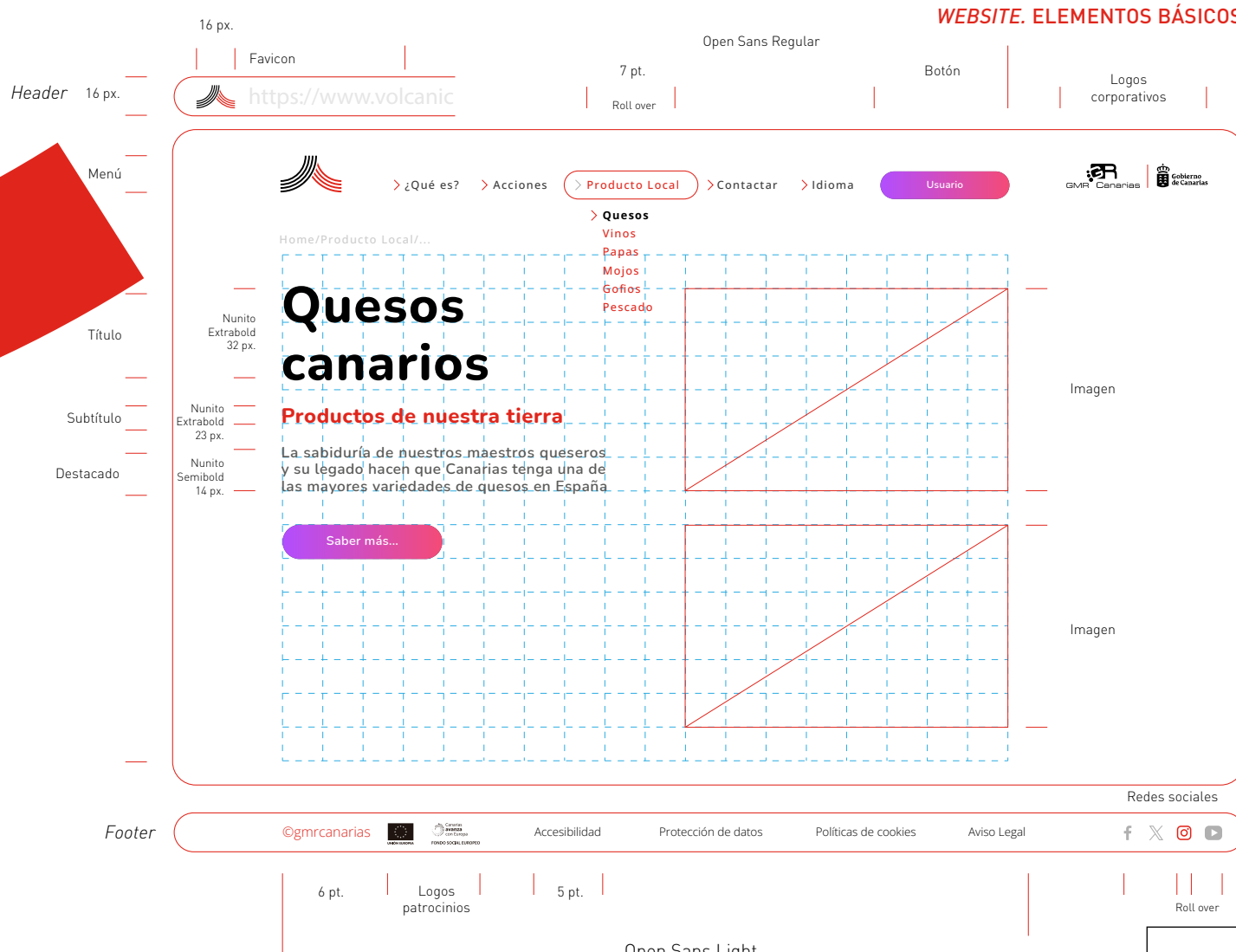

VOLCANIC  
XPERIENCESe podrá prescindir de poner  
el nombre de marca en el inicio

Página de inicio (Portada)

Eslogan marca

## APLICACIONES

## DIGITAL

## Presentaciones. Página de inicio

Aplicaciones:  
· A PowerPoint  
· B KeynoteFormato:  
Estándar 4x3Color:  
RGB

📁 Nombres de archivos:  
· Presentación A  
· Presentación B

📁 Se adjunta como opción fondos:  
Background 1, 2 y 3

2023 / V.1

Logotipo

Título	Nunito Bold 50 pt.
Subtítulo	Nunito Bold 25 pt.
Texto extra	Nunito Medium 16 pt.
Fecha	Nunito Regular 14 pt.

En el caso de la aplicación de PowerPoint  
se representa con la tipografía Calibri

Logos corporativos

.x



.x



# APLICACIONES

## VEHÍCULOS

Corporativo. Berlina

Rotulación vinilo de corte:  
2 colores

- 100% Negro
- Pantone 485 C  
C2;M94,5;Y94,3;K0  
R225 G37 B27

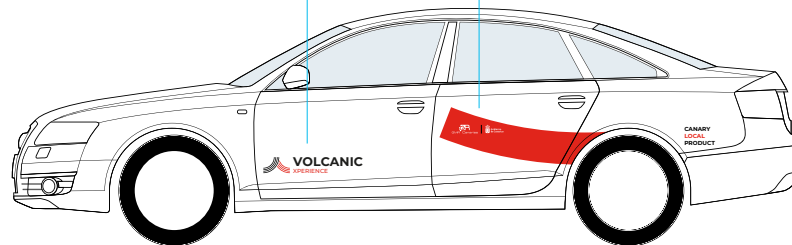

Lateral Frontal

CANARY  
LOCAL  
PRODUCT

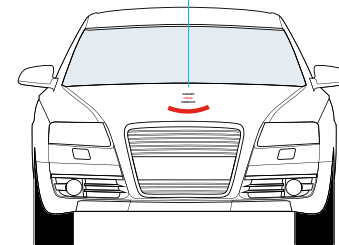

Superior Trasera

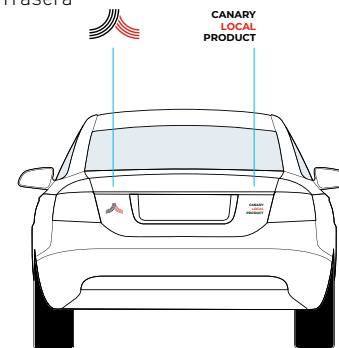
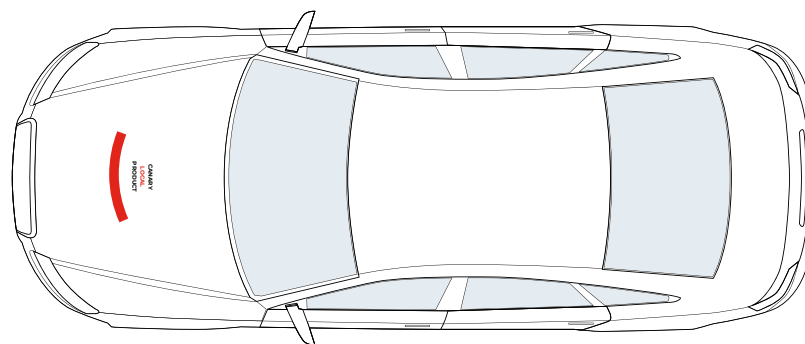



# APLICACIONES

## VEHÍCULOS

### Comercial. Smart ECO

Rotulación vinilo de corte:  
3 colores

- 100% Negro
- Pantone 485 C  
C2;M94,5;Y94,3;K0  
R225 G37 B27
- Pantone 375 C  
C50;M0,5;Y100,3;K0  
R147 G213 B0

**CERO EMISIONES**

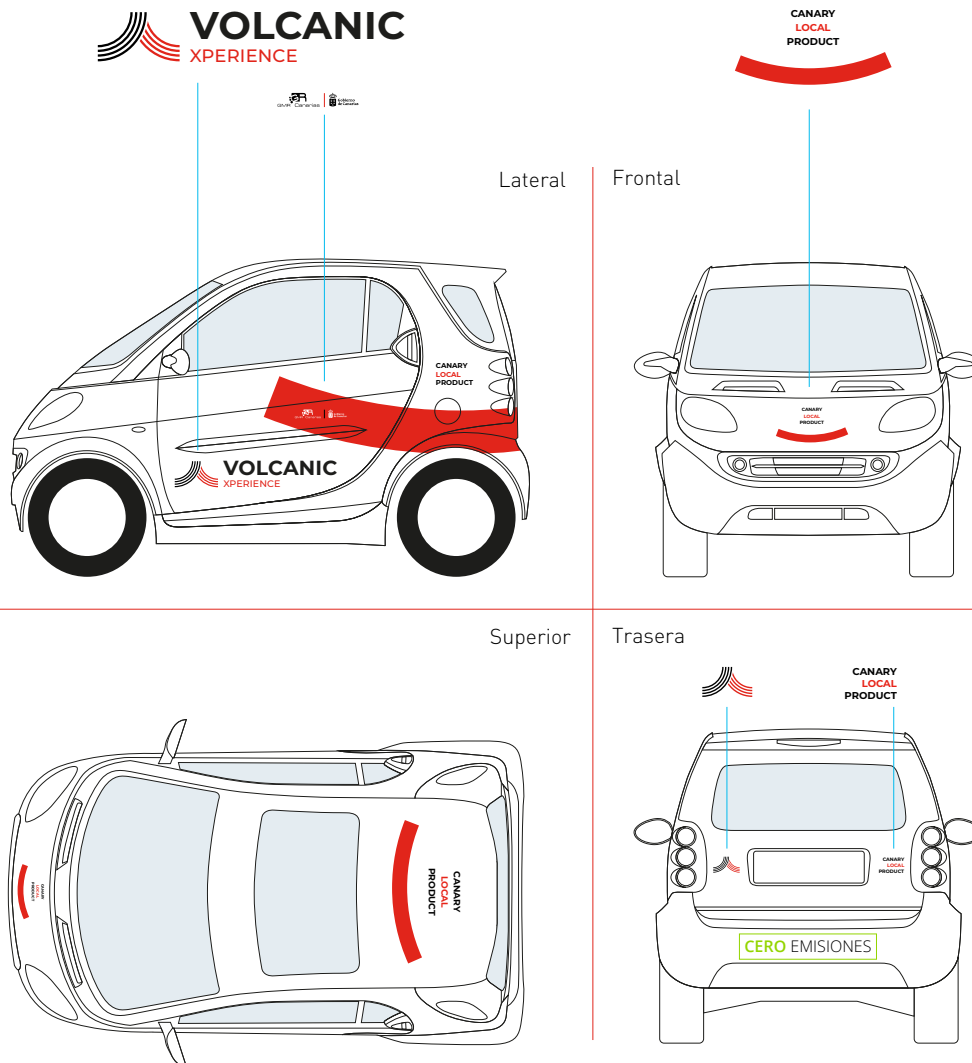

# APLICACIONES

## VEHÍCULOS

### Transporte I. Camioneta I

Rotulación vinilo de corte:  
2 colores

- 100% Negro
- Pantone 485 C  
C2;M94,5;Y94,3;K0  
R225 G37 B27



Lateral

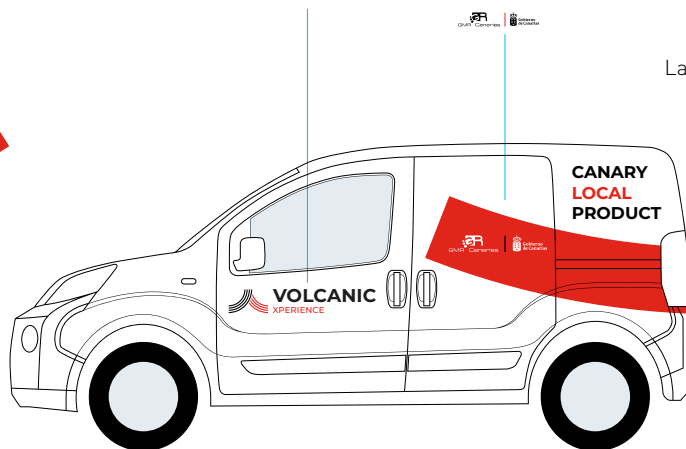

Frontal

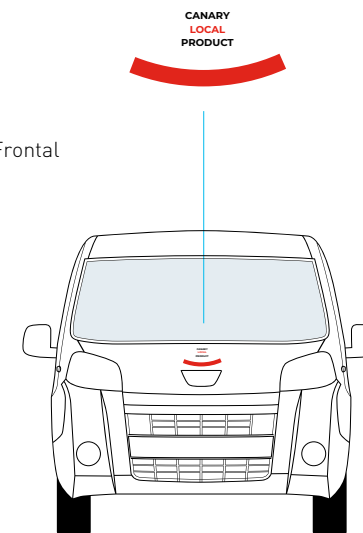

Superior

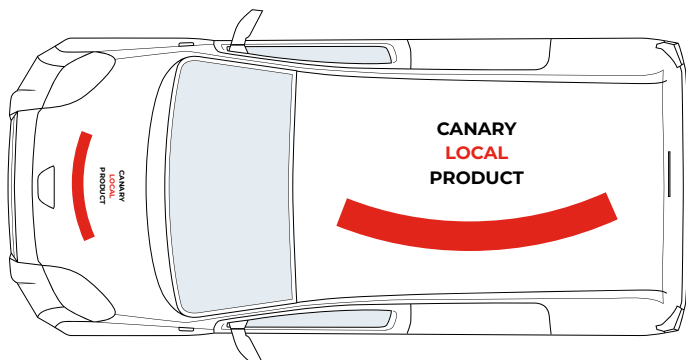

Trasera

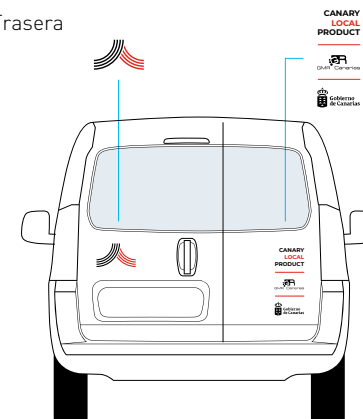

# APLICACIONES

## VEHÍCULOS

### Transporte II. Camioneta II

Rotulación vinilo de corte e impreso:  
2 colores

- 100% Negro
- Pantone 485 C  
C2;M94,5;Y94,3;K0  
R225 G37 B27
- Degradado



CANARY LOCAL PRODUCT

Lateral

Frontal

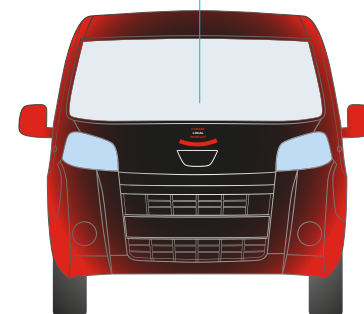
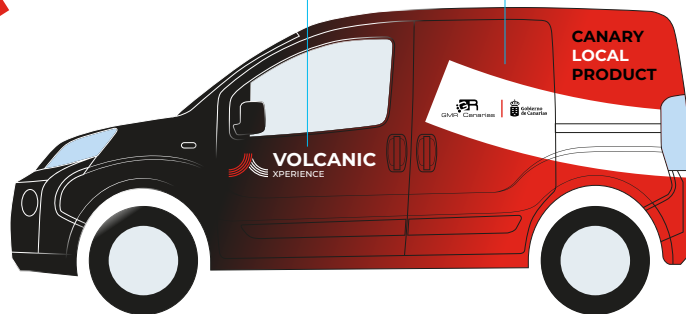

Superior

Trasera

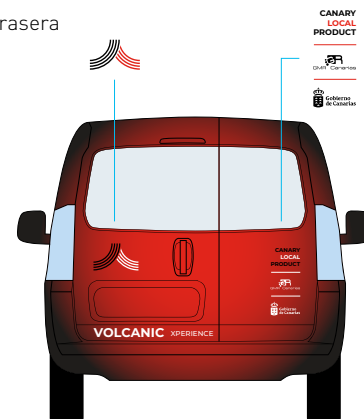
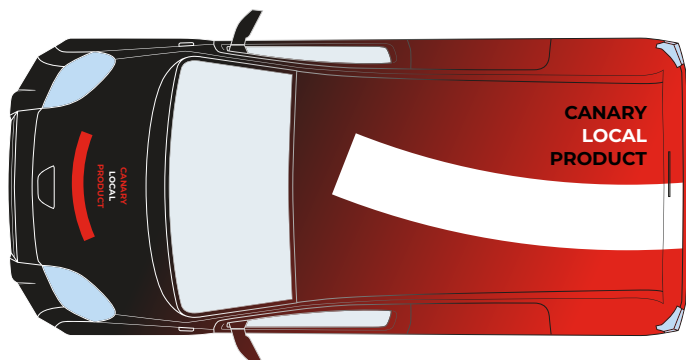

# APLICACIONES

## VEHÍCULOS

### Transporte III. Furgón

Rotulación vinilo de corte:  
2 colores

- 100% Negro
- Pantone 485 C  
C2;M94,5;Y94,3;K0  
R225 G37 B27

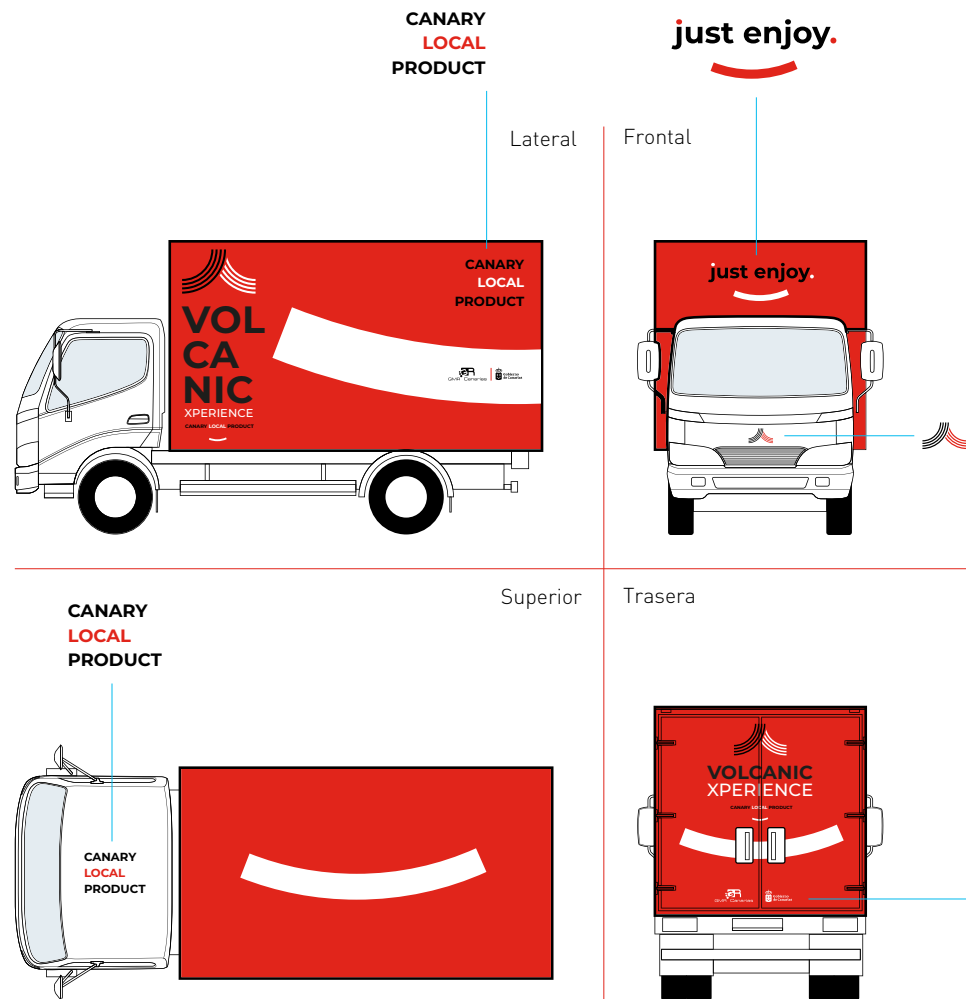

## APLICACIONES

## SEÑALÉTICA

### Stand genérico

Rotulación vinilo de corte e impreso:

2 colores

 100% Negro

 Pantone 485 C  
C2;M94,5;Y94,3;K0  
R225 G37 B27



Panel trasero  
(imagen de fondo)

1.50 mt.



## APLICACIONES

### SEÑALÉTICA

#### Expositor productos

Se plantean varios formatos de promoción para venta directa:

- Expositor
- Muestrario en lineal

Cuando se realice la imagen de fondo del producto a promocionar, se tendrá especial cuidado en la legibilidad de los elementos de la marca.

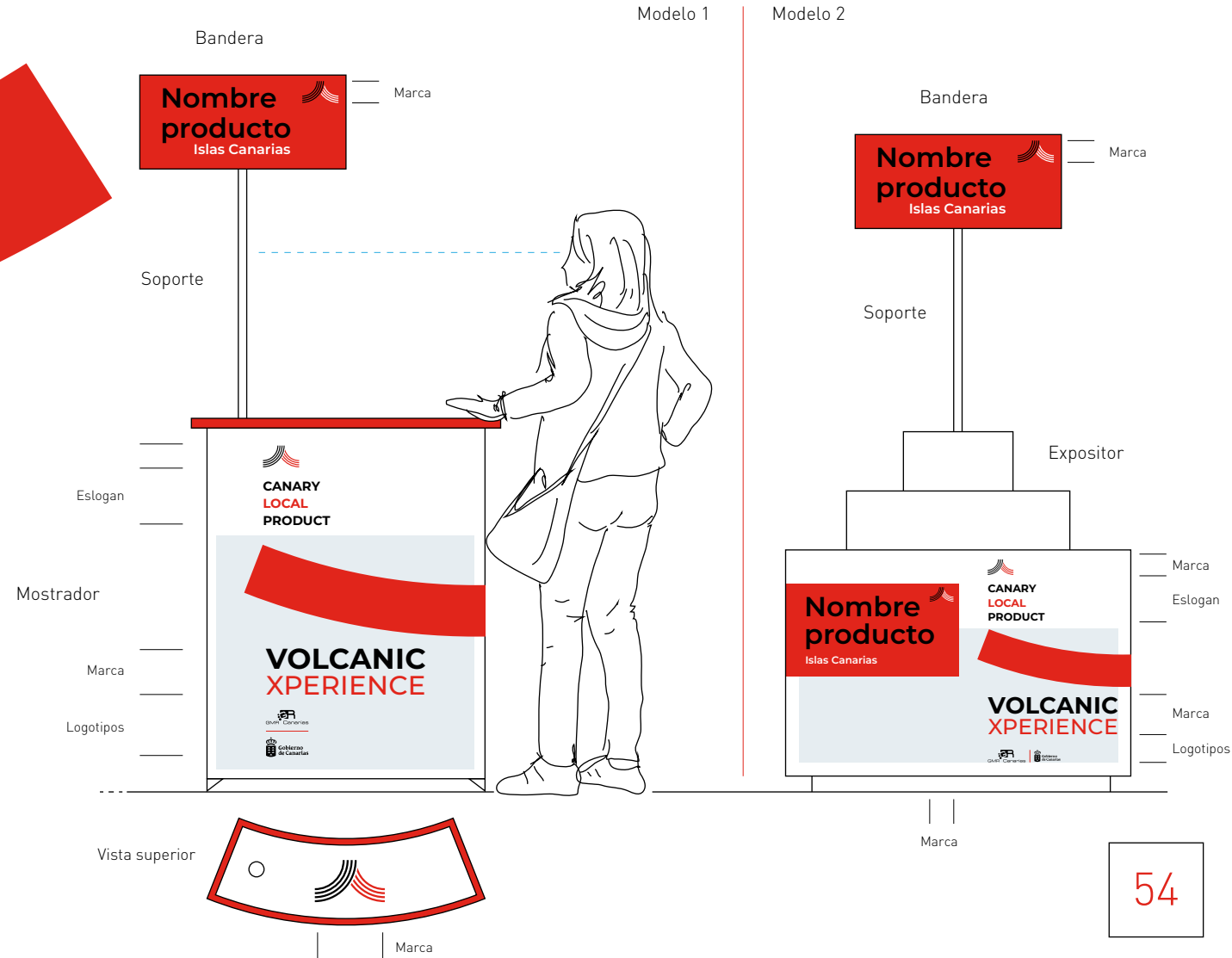

## APLICACIONES

### SEÑALÉTICA

#### Oficina / recepción

Cartel exterior en las oficinas principales de GMR Canarias.

Materiales: metacrilato y aluminio generalmente.

La ubicación elegida corresponde con el nuevo posicionamiento de la marca.

2 colores principales

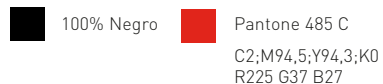

2023 / V.1

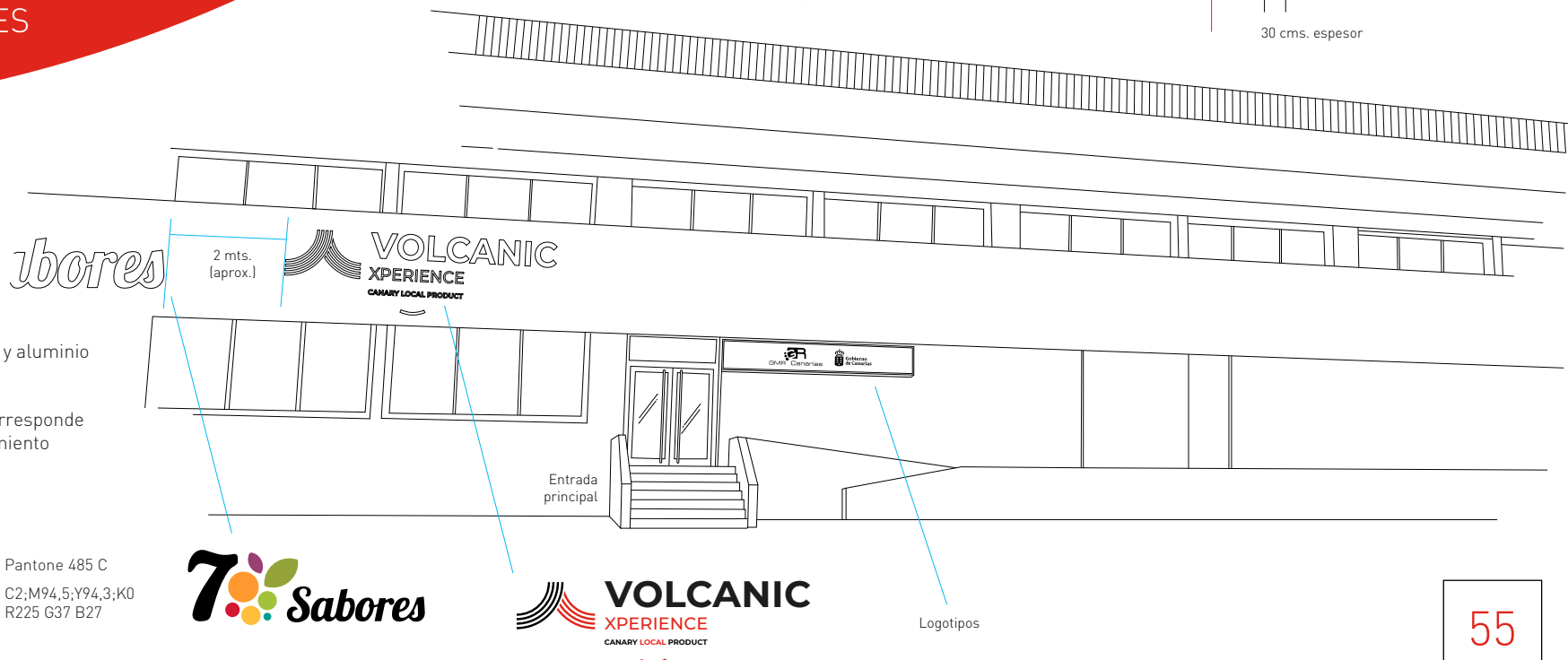
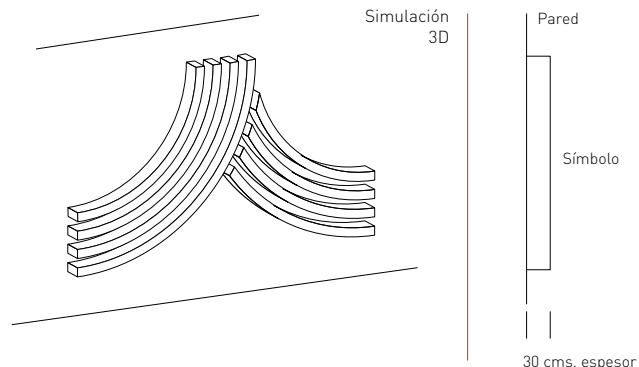

## APLICACIONES

## SEÑALÉTICA

### Roll up

Rotulación lona impresa:

85x200 cms.

Color:

 100% Negro

 Pantone 485 C  
C2;M94,5;Y94,3;K0  
R225 G37 B27

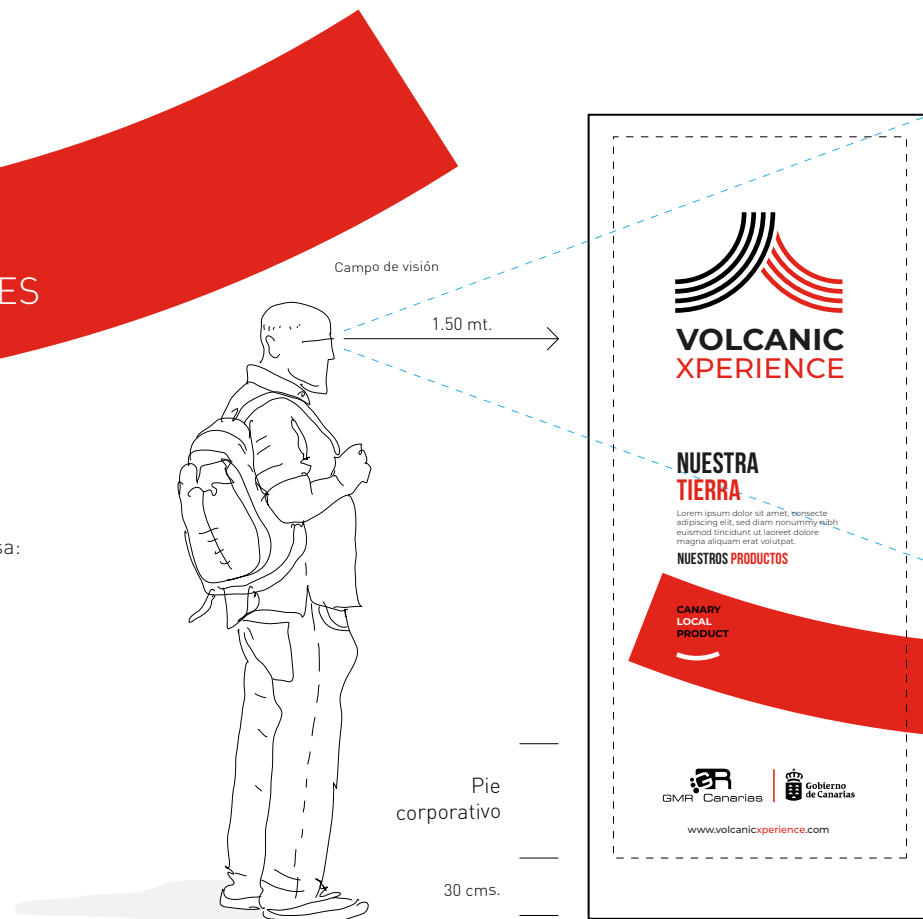

Versión promocional



Eslogan

Zona de seguridad



## APLICACIONES

### SEÑALÉTICA

#### Valla promocional exterior

Impresión a color

Modelo genérico:  
8x3 mts.

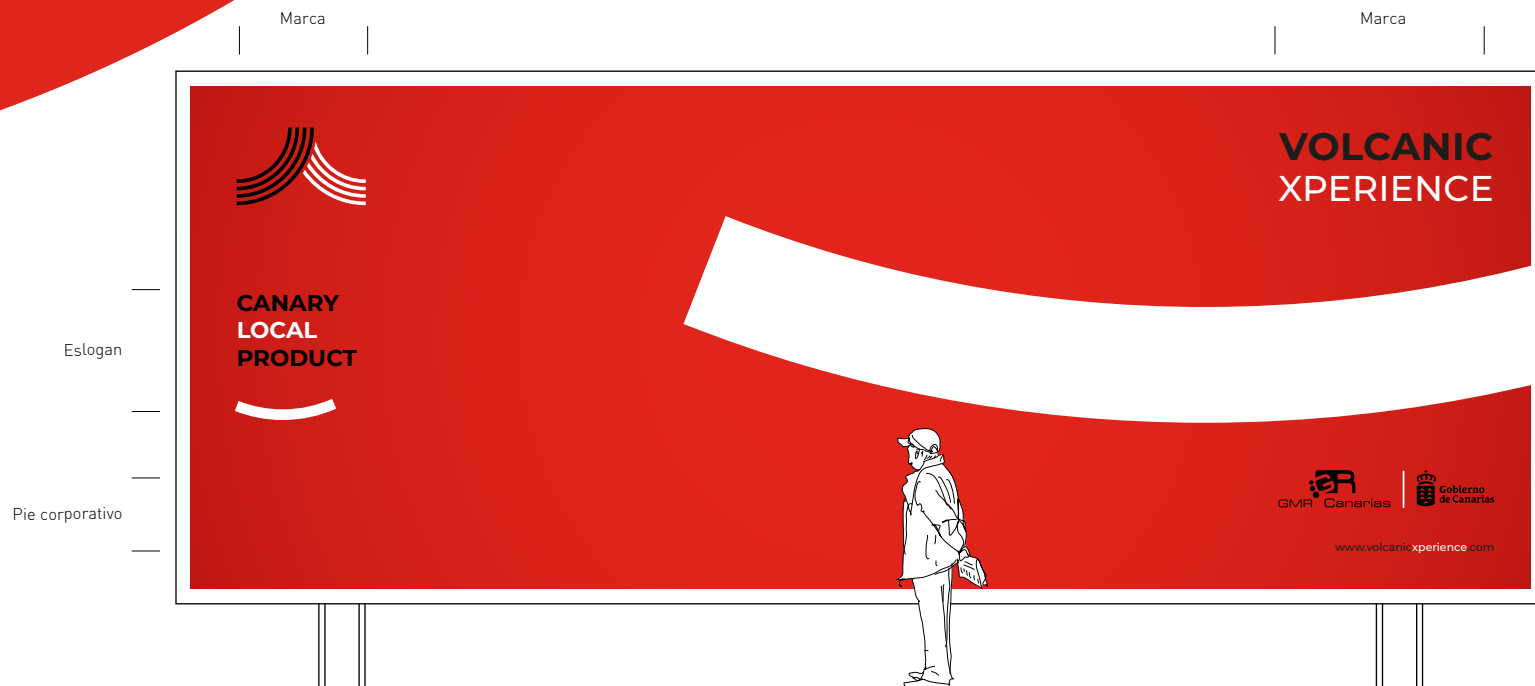

APLICACIONES

SEÑALÉTICA  
Marquesina y mupie  
promocional exterior

Impresión a 2 colores:

100% negro

Pantone 485 C  
C2;M94,5;Y94,3;K0  
R225 G37 B27

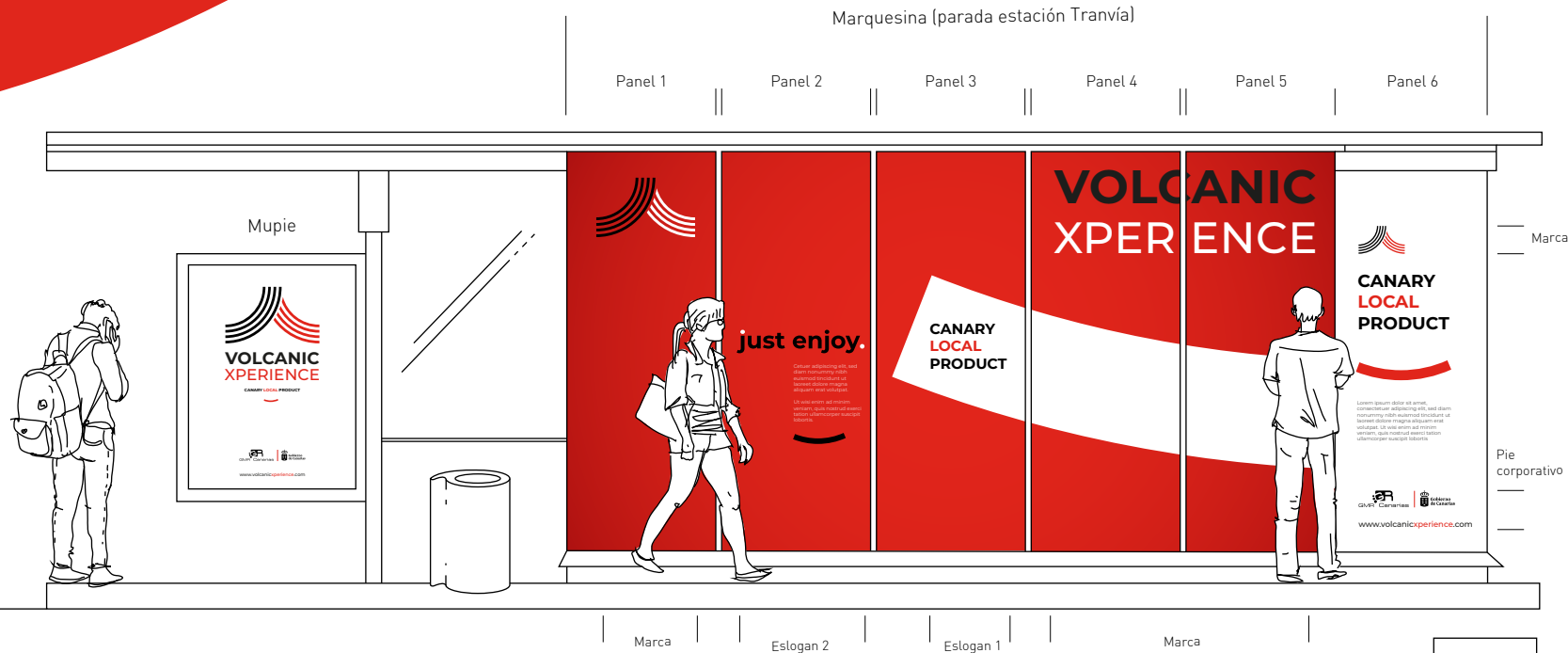

## APLICACIONES

### SEÑALÉTICA

#### Vestuario. Camiseta y polo Color blanco

Impresión y cosido.  
2 colores:

 100% negro

 Pantone 485 C  
C2;M94,5;Y94,3;K0  
R225 G37 B27

Para versiones de fondo de color

 100% blanco

Camiseta

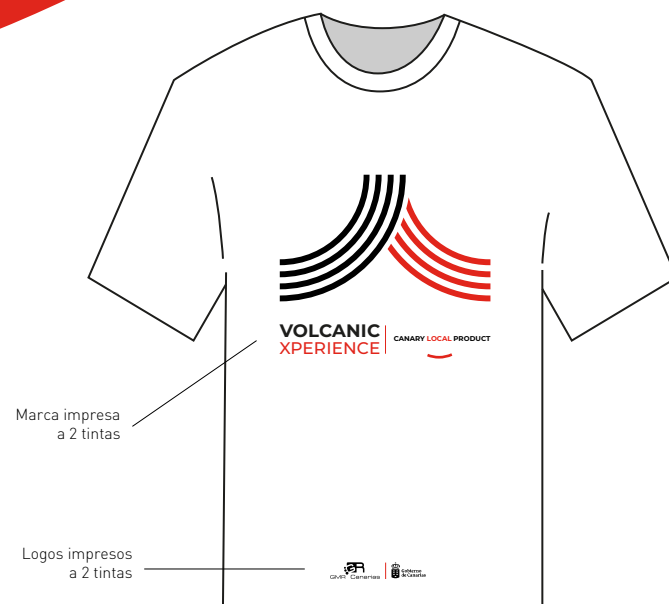

Polo casual

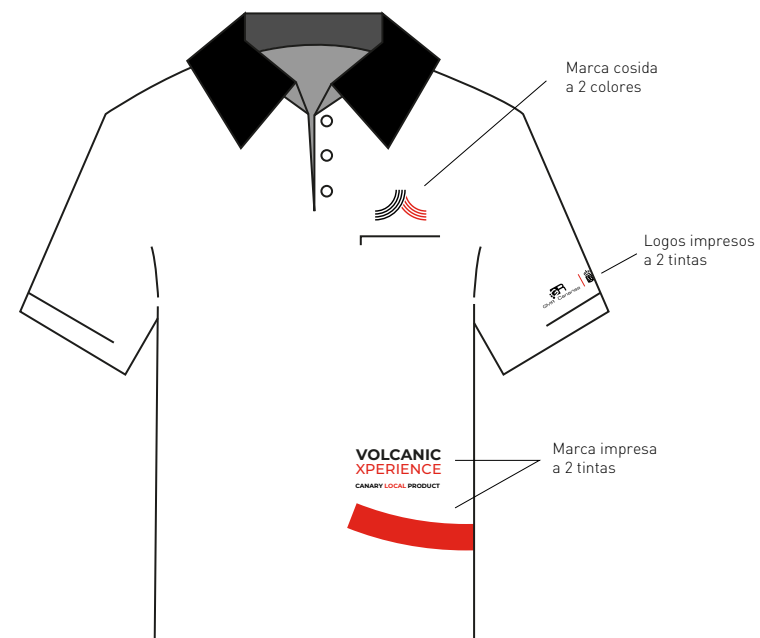

## APLICACIONES

### VESTUARIO

#### Vestuario. Camiseta y polo Color rojo I

Impresión y cosido.  
2 colores:

 100% negro

 Pantone 485 C  
C2;M94,5;Y94,3;K0  
R225 G37 B27

Para versiones de fondo de color

 100% blanco

Camiseta  
promocional

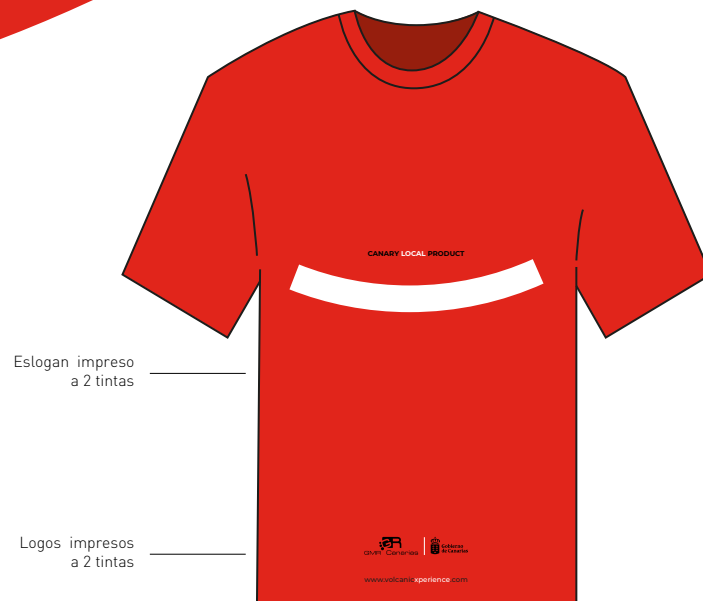

Polo casual



## APLICACIONES

### VESTUARIO

Vestuario. Camiseta y polo  
Color rojo II

Impresión y cosido.  
2 colores:

 100% negro

 Pantone 485 C  
C2;M94,5;Y94,3;K0  
R225 G37 B27

Para versiones de fondo de color

 100% blanco

Camiseta  
promocional

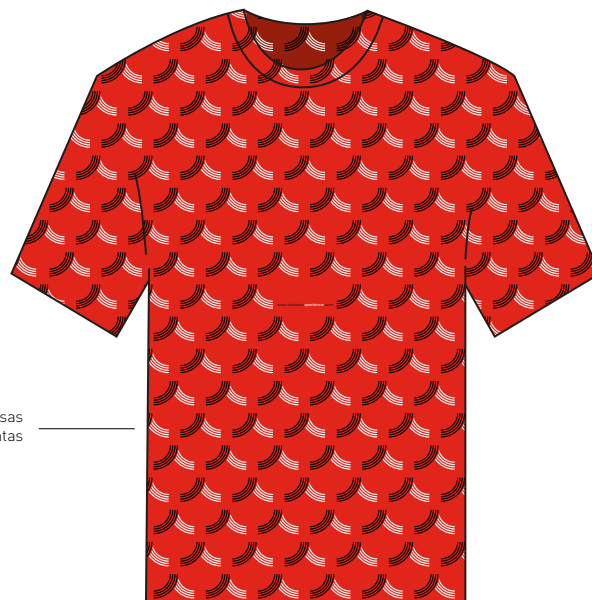

Marcas impresas  
a 2 tintas

Camiseta  
promocional



Marcas impresas  
a 2 tintas

## APLICACIONES

### VESTUARIO

#### Vestuario. Camiseta y polo Color negro

Impresión y cosido.  
2 colores:

 100% negro

 Pantone 485 C  
C2;M94,5;Y94,3;K0  
R225 G37 B27

Para versiones de fondo de color

 100% blanco

Camiseta  
promocional



Polo casual



## APLICACIONES

### VESTUARIO

Vestuario. Gorra  
Color negra

Cosido a 4 colores:

- 100% negro
- Pantone 485 C  
C2;M94,5;Y94,3;K0  
R225 G37 B27
- 100% blanco
- Pantone 877 C  
(metalizado)

Marca cosida  
a 1 tinta



Gorra casual

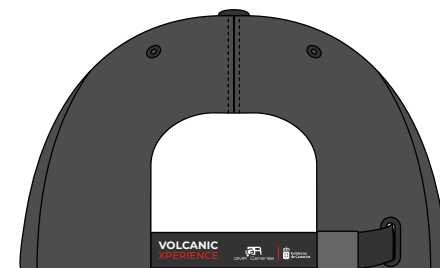

Marca y logos  
cosidos a 3 tintas



Marca cosida a 3 tintas

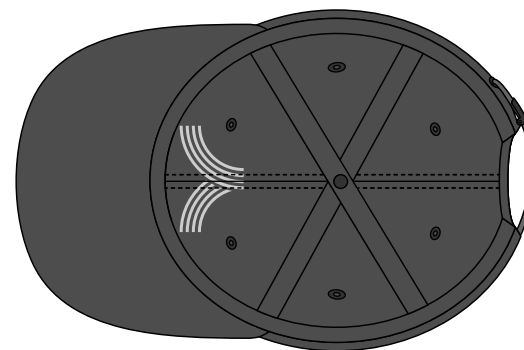

## APLICACIONES

### VESTUARIO

#### Uniforme. Delantal

Cosido e impreso a 4 colores:

- 100% negro
- Pantone 485 C  
C2;M94,5;Y94,3;K0  
R225 G37 B27
- 100% blanco
- Pantone 877 C  
(metalizado)

Modelo 1



Modelo 2





## APLICACIONES

### VESTUARIO

#### Uniforme. Chaquetilla

Cosido e impreso a 4 colores:

- 100% negro
- Pantone 485 C  
C2;M94,5;Y94,3;K0  
R225 G37 B27
- 100% blanco
- Pantone 877 C  
(metalizado)

Modelo 1

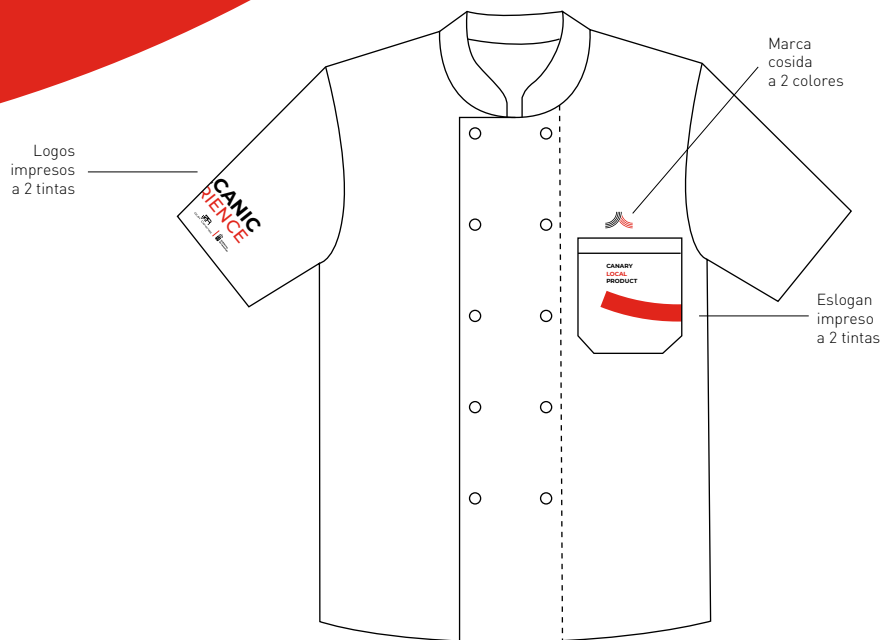

Modelo 2

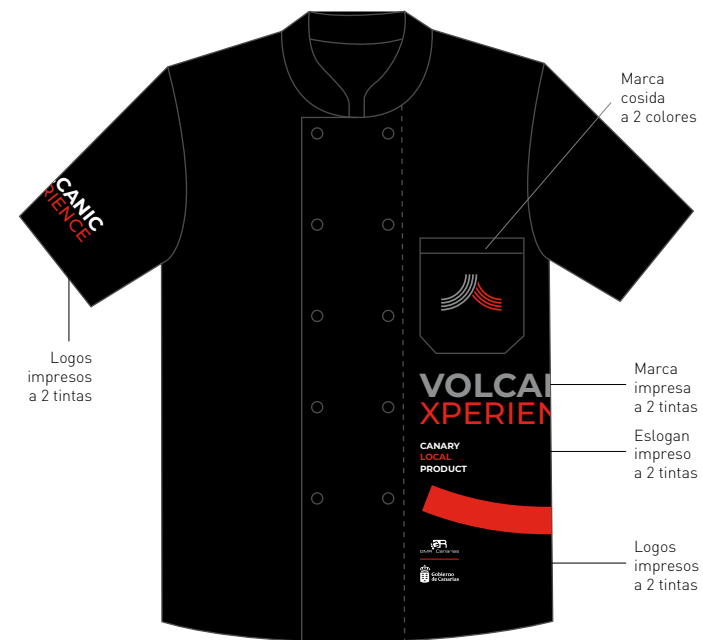

# APLICACIONES

## PRODUCTOS / ETIQUETAS

### Situación de la marca

Se plantean diferentes alineaciones y tamaños para abastecer las posibles aplicaciones en los múltiples tamaños de etiquetas de los productos de la marca.

La legibilidad a la hora de aplicarlos es esencial y se respetarán las áreas de seguridad planteadas anteriormente.

#### Capítulos:

- Tamaños mínimos
- Áreas de seguridad

Disposición del marcado

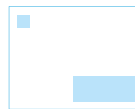

Ejemplo de etiqueta horizontal



Registro de posibles convivencias con marcas



Ejemplo de etiqueta vertical



Consejería de Agricultura, Ganadería, Pesca y Soberanía Alimentaria

# APLICACIONES

## PRODUCTOS / ETIQUETAS

### Embalaje

El embalaje integrará la marca con un solo color (negro sobre color cartón (marrón)). Su misión es identificarlo y distinguirlo del resto. Para ello se aplicará de la siguiente forma.

*Logos asociados al respeto del medio ambiente:*



Modelo ejemplo:



Esquema

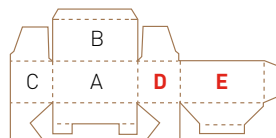

E

Área de seguridad



Nombre producto

Texto

Eslogan

Marca

Logotipos

Ilustración efecto grabado

Diferentes caras del embalaje

D

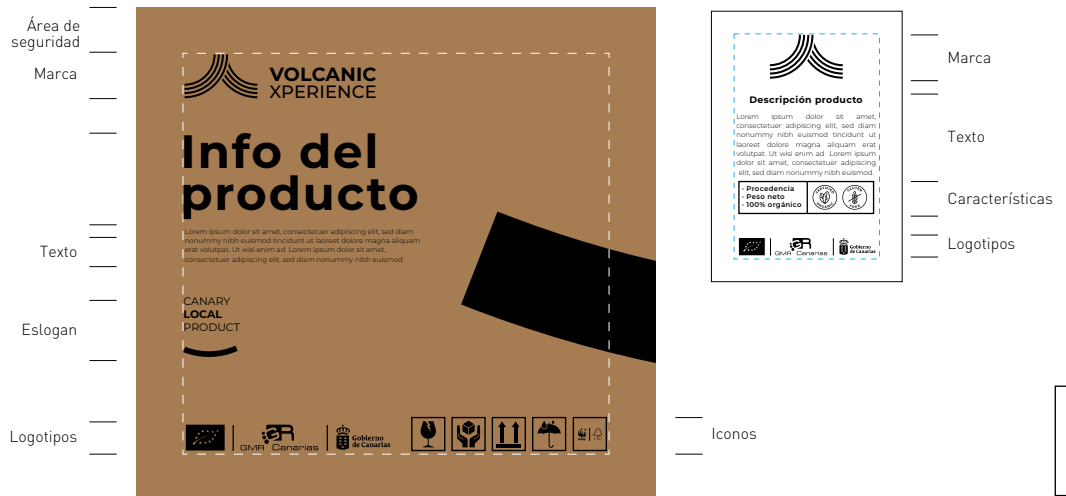

Área de seguridad

Marca

Texto

Eslogan

Logotipos

Marca

Texto

Características

Logotipos

Iconos

## APLICACIONES

### MERCHANDISING

#### Calendario I

Portada e interior de un calendario base.

Formato cuadrado: 30x30 cms.

Colores

 100% negro

 Pantone 485 C  
C2;M94,5;Y94,3;K0  
R225 G37 B27

Portada

Interior



Logos



Logos

Año

| |

Marca

| |

## APLICACIONES

### MERCHANDISING

#### Calendario II

Portada e interior de un calendario base.

En este caso se propone conjunto a una imagen por cada página interior.

En la portada también será posible incluir una imagen de fondo, siempre y cuando se respete las normas de legibilidad descritas anteriormente (*capítulo: usos incorrectos*).

Formato: 60x30 cms.

Marca

Eslogan



Imagen

Mes

Días



Logos

# APLICACIONES

## MERCHANDISING Lanyard / Tarjeta identificación

Lanyard impreso a 2 tintas.

Tarjeta identificación:  
Formato: 9 x 6 cms.

2 colores:

- 100% negro
- Pantone 485 C  
C2;M94,5;Y94,3;K0  
R225 G37 B27

Simulación



Marca



Logos

Eslogan

Marca

Marca

Trama corporativa

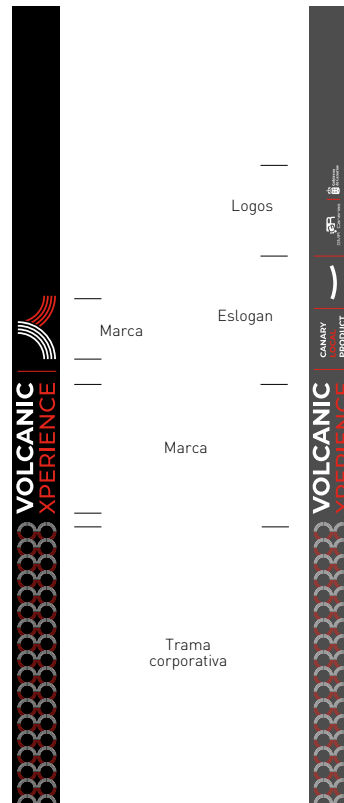

Lanyard

MERCHANDISING. LANYARD

Tarjeta de identificación  
(2 caras)

Marca

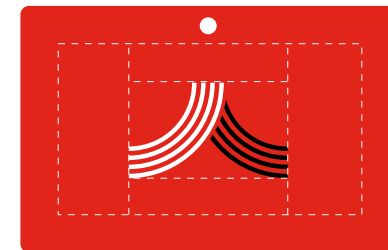

Marca

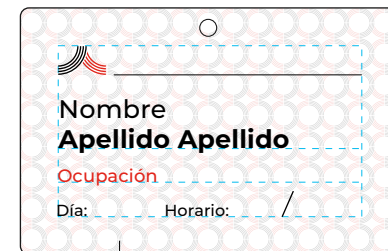

Datos

Trama de seguridad

70

## APLICACIONES

### MERCHANDISING

#### Libreta

Libreta impresa a 2 tintas.

Formato: 17 x 11,5 cms.

2 colores:

 100% negro

 Pantone 485 C  
C2;M94,5;Y94,3;K0  
R225 G37 B27



Marca

Trasera



Eslogan

Logos

Website

## APLICACIONES

### MERCHANDISING

#### Bolígrafo

Libreta impresa a 2 tintas.

Formato: 17 x 11,5 cms.

2 colores:

 100% negro

 Pantone 485 C  
C2;M94,5;Y94,3;K0  
R225 G37 B27

2023 / V.1

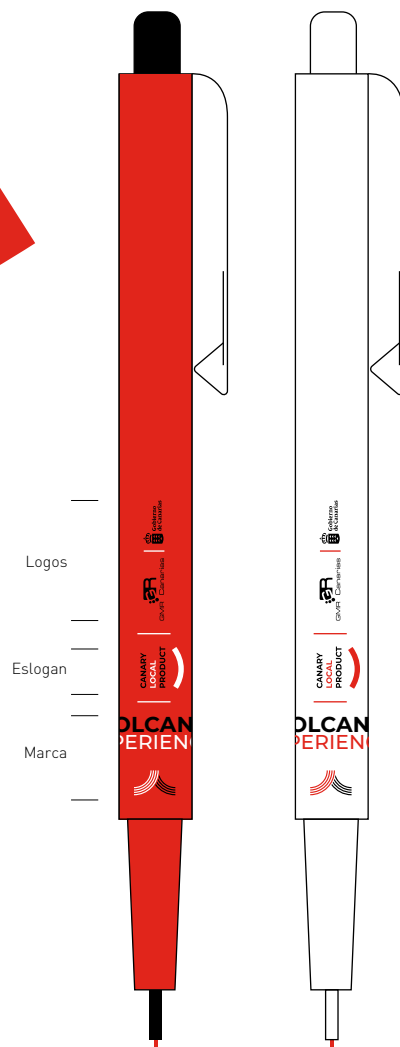

Modelo 1

Modelo 2

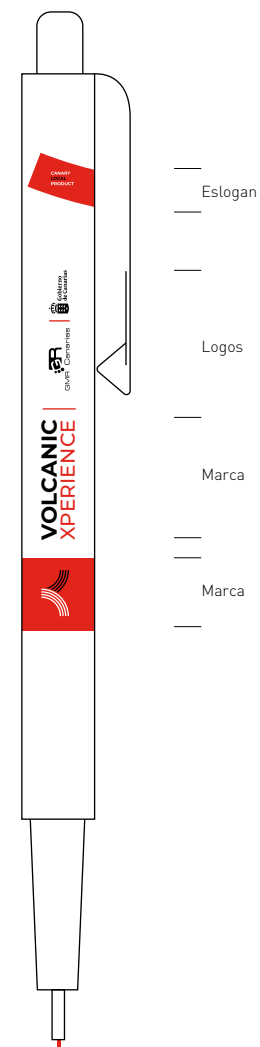





---

[www.volcanicexperience.com](http://www.volcanicexperience.com)

---